

VR 92/2

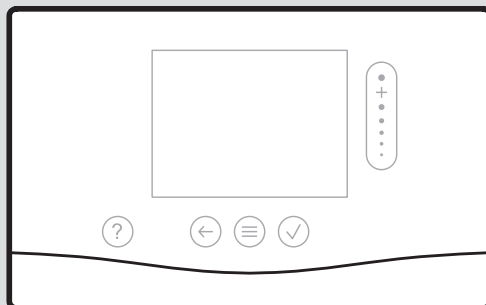

- de** Betriebs- und
Installationsanleitung
- fr** Notice d'utilisation et
d'installation
- it** Istruzioni per l'uso e
l'installazione
- nl** Gebruiksaanwijzing en
installatiehandleiding
- en** Country specifics



de	Betriebs- und Installationsanleitung	3
fr	Notice d'utilisation et d'installation	17
it	Istruzioni per l'uso e l'installazione	31
nl	Gebruiksaanwijzing en installatiehandleiding	44
en	Country specifics	58

Betriebs- und Installationsanleitung

Inhalt

1	Sicherheit	4	6.6	Garantie und Kundendienst.....	13
1.1	Bestimmungsgemäße Verwendung.....	4	6.7	Recycling und Entsorgung.....	13
1.2	Allgemeine Sicherheitshinweise	4	6.8	Technische Daten - Fernbedienung.....	13
1.3	 -- Sicherheit/Vorschriften.....	5	Anhang	15	
2	Produktbeschreibung.....	6	A	Störungsbehebung, Wartungsmeldung	15
2.1	Was bedeuten die folgenden Temperaturen?	6	A.1	Störungsbehebung	15
2.2	Was ist eine Zone?	6	A.2	Wartungsmeldungen.....	15
2.3	Was bedeutet Zeitfenster?.....	6	B	 -- Störungs-, Fehlerbehebung, Wartungsmeldung	16
2.4	Fehlfunktion vermeiden	6	B.1	Störungsbehebung	16
2.5	Display, Bedienelemente und Symbole.....	6	B.2	Fehlerbehebung.....	16
2.6	Bedien- und Anzeigefunktionen.....	8	B.3	Wartungsmeldungen.....	16
3	 -- Montage, Elektroinstallation.....	10			
3.1	Auswahl der Leitungen	10			
3.2	Fernbedienung montieren und an Wärmeerzeuger anschließen	10			
4	 -- Inbetriebnahme	12			
4.1	Installationsassistenten durchlaufen	12			
4.2	Einstellungen am Systemregler vornehmen	12			
4.3	Einstellungen später ändern	12			
5	Fehler- und Wartungsmeldungen	12			
5.1	Fehlermeldungen	12			
5.2	Wartungsmeldungen.....	12			
6	Information zum Produkt	12			
6.1	Mitgeltende Unterlagen beachten und aufbewahren	12			
6.2	Gültigkeit der Anleitung.....	12			
6.3	Typenschild.....	13			
6.4	Serialnummer	13			
6.5	CE-Kennzeichnung.....	13			

1 Sicherheit

1.1 Bestimmungsgemäße Verwendung

Bei unsachgemäßer oder nicht bestimmungsgemäßer Verwendung können Beeinträchtigungen des Produkts und anderer Sachwerte entstehen.

Das Produkt ermöglicht die Fernbedienung einer Zone über eine eBUS-Schnittstelle.

Für den Betrieb sind folgende Komponenten notwendig:

– VRC 720

– Funktionsmodul FM5

Die bestimmungsgemäße Verwendung beinhaltet:

- das Beachten der beiliegenden Betriebs-, Installations- und Wartungsanleitungen des Produkts sowie aller weiteren Komponenten der Anlage
- die Installation und Montage entsprechend der Produkt- und Systemzulassung
- die Einhaltung aller in den Anleitungen aufgeführten Inspektions- und Wartungsbedingungen.

Die bestimmungsgemäße Verwendung umfasst außerdem die Installation gemäß IP-Code.

Dieses Produkt kann von Kindern ab 8 Jahren und darüber sowie von Personen mit ver-

ringerten physischen, sensorischen oder mentalen Fähigkeiten oder Mangel an Erfahrung und Wissen benutzt werden, wenn sie beaufsichtigt oder bezüglich des sicheren Gebrauchs des Produktes unterwiesen wurden und die daraus resultierenden Gefahren verstehen. Kinder dürfen nicht mit dem Produkt spielen. Reinigung und Benutzer-Wartung dürfen nicht von Kindern ohne Beaufsichtigung durchgeführt werden.

Eine andere Verwendung als die in der vorliegenden Anleitung beschriebene oder eine Verwendung, die über die hier beschriebene hinausgeht, gilt als nicht bestimmungsgemäß.

Achtung!

Jede missbräuchliche Verwendung ist untersagt.

1.2 Allgemeine Sicherheitshinweise

1.2.1 Gefahr durch unzureichende Qualifikation

Folgende Arbeiten dürfen nur Fachhandwerker durchführen, die hinreichend dafür qualifiziert sind:

- Montage
- Demontage
- Installation
- Inbetriebnahme

– Außerbetriebnahme

- ▶ Gehen Sie gemäß dem aktuellen Stand der Technik vor.

Arbeiten und Funktionen, die nur der Fachhandwerker durchführen bzw. einstellen darf, sind durch das Symbol  gekennzeichnet.

1.2.2 Gefahr durch Fehlbedienung

Durch Fehlbedienung können Sie sich selbst und andere gefährden und Sachschäden verursachen.

- ▶ Lesen Sie die vorliegende Anleitung und alle mitgeltenden Unterlagen sorgfältig durch, insb. das Kapitel „Sicherheit“ und die Warnhinweise.
- ▶ Führen Sie als Betreiber nur diejenigen Tätigkeiten durch, zu denen die vorliegende Anleitung anleitet und nicht mit dem Symbol  gekennzeichnet sind.

1.3 -- Sicherheit/ Vorschriften

1.3.1 Risiko eines Sachschadens durch Frost

- ▶ Installieren Sie das Produkt nicht in frostgefährdeten Räumen.

1.3.2 Vorschriften (Richtlinien, Gesetze, Normen)

- ▶ Beachten Sie die nationalen Vorschriften, Normen, Richtlinien, Verordnungen und Gesetze.

2 Produktbeschreibung

2.1 Was bedeuten die folgenden Temperaturen?

Wunschtemperatur ist die Temperatur, auf die die Wohnräume aufgeheizt werden sollen.

Absenktemperatur ist die Temperatur, die außerhalb der Zeitfenster in den Wohnräumen nicht unterschritten werden soll.

2.2 Was ist eine Zone?

Ein Gebäude kann in mehrere Bereiche eingeteilt werden, die Zonen genannt werden. Jede Zone kann eine andere Anforderung an die Heizungsanlage haben.

Beispiele für die Einteilung in Zonen:

- In einem Haus sind eine Fußbodenheizung (Zone 1) und ein Heizkörpersystem (Zone 2) vorhanden.
- In einem Haus gibt es mehrere eigenständige Wohneinheiten. Jede Wohneinheit erhält eine eigene Zone.

2.3 Was bedeutet Zeitfenster?

Beispiel Heizbetrieb im Modus: Zeitgesteuert

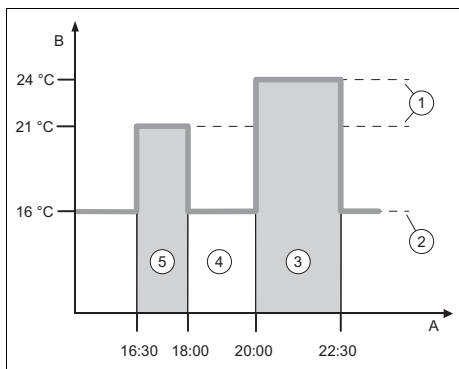

A	Uhrzeit	3	Zeitfenster 2
B	Temperatur	4	außerhalb der Zeitfenster
1	Wunschtemperatur	5	Zeitfenster 1
2	Absenktemperatur		

Sie können einen Tag in mehrere Zeitfenster **(3)** und **(5)** aufteilen. Jedes Zeitfenster kann einen individuellen Zeitraum umfassen. Die Zeitfenster dürfen sich nicht überlappen. Jedem Zeitfenster können Sie eine andere Wunschtemperatur **(1)** zuordnen.

Beispiel:

16:30 bis 18:00 Uhr; 21 °C

20:00 bis 22:30 Uhr; 24 °C

Die Fernbedienung regelt innerhalb der Zeitfenster die Wohnräume auf die Wunschtemperatur. In den Zeiten außerhalb der Zeitfenster **(4)** regelt die Fernbedienung die Wohnräume auf die niedriger eingestellte Absenktemperatur **(2)**.

2.4 Fehlfunktion vermeiden

- ▶ Verdecken Sie die Fernbedienung nicht durch Möbel, Vorhänge oder sonstige Gegenstände.
- ▶ Achten Sie darauf, dass alle Heizkörper-Thermostatventile in dem Raum, in dem die Fernbedienung montiert ist, voll aufgedreht sind.

2.5 Display, Bedienelemente und Symbole

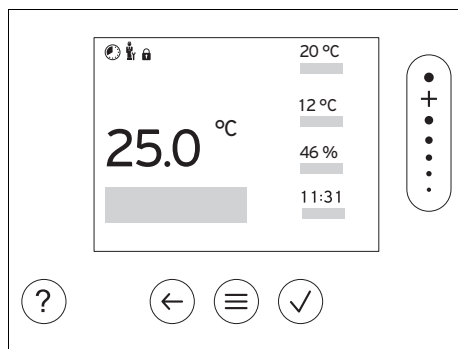

2.5.1 Bedienelemente

- Menü aufrufen
- Zurück zum Hauptmenü
- Auswahl/Änderung bestätigen
- Einstellwerte speichern



- Eine Ebene zurück
- Eingabe abbrechen





- Durch Menüstruktur navigieren
- Einstellwert verringern oder erhöhen
- Zu einzelnen Zahlen/Buchstaben navigieren



- Hilfe aufrufen
- Zeitprogrammassistent aufrufen

Aktive Bedienelemente leuchten grün.

1 x  drücken: Sie gelangen in die Grundanzeige.

2 x  drücken: Sie gelangen in das Menü.

2.5.2 Symbole



Zeitgesteuertes Heizen aktiv



Tastensperre aktiv



Wartung fällig



Fehler in der Heizungsanlage



Fachhandwerker kontaktieren

2.6 Bedien- und Anzeigefunktionen

Um das Menü aufzurufen, drücken Sie 2 x .

2.6.1 Menüpunkt REGELUNG

MENÜ → REGELUNG		
→ Zone		
→ Heizen → Modus:	→ Manuell → Wunschtemperatur: °C	
	Ununterbrochenes Halten der Wunschtemperatur	
	→ Zeitgesteuert → Wochenplaner	
	→ Absenkttemperatur: °C	
	Wochenplaner: bis zu 12 Zeitfenster und Wunschtemperaturen sind pro Tag einstellbar Der Fachhandwerker stellt das Verhalten der Heizungsanlage außerhalb der Zeitfenster in der Funktion Absenkmodus: ein. Im Absenkmodus: bedeutet:	
	– Eco: Die Heizung ist außerhalb der Zeitfenster ausgeschaltet. Der Frostschutz ist aktiviert.	
	– Normal: Die Absenkttemperatur gilt außerhalb der Zeitfenster.	
	Wunschtemperatur: °C: gilt innerhalb der Zeitfenster	
	→ Aus	
	Heizung ist ausgeschaltet, Warmwasser ist weiterhin verfügbar, Frostschutz ist aktiviert	
→ Kühlen → Modus:	→ Manuell → Wunschtemperatur: °C	
	Ununterbrochenes Halten der Wunschtemperatur	
	→ Zeitgesteuert → Wochenplaner	
	→ Wunschtemperatur: °C	
	Wochenplaner: bis zu 12 Zeitfenster sind pro Tag einstellbar, außerhalb der Zeitfenster ist Kühlen ausgeschaltet	
	Wunschtemperatur: °C: gilt innerhalb der Zeitfenster Außerhalb der Zeitfenster ist Kühlen ausgeschaltet	
	→ Aus	
	Kühlen ist ausgeschaltet, Warmwasser ist weiterhin verfügbar	
	Werkseitig eingestellten Namen Zone 1 ändern	
	→ Abwesenheit	→ Zone: gilt für die ausgewählte Zone im vorgegebenen Zeitraum Heizbetrieb läuft in dieser Zeit mit der festgelegten Absenkttemperatur. Werkseinstellung: Absenkttemperatur: °C 15 °C
→ Stoßlüften	Heizbetrieb ist für 30 Minuten ausgeschaltet.	
→ Zeitprogrammasistent	Programmierung der Wunschtemperatur für Montag - Freitag und Samstag - Sonntag; die Programmierung gilt für die zeitgesteuerten Funktionen Heizen und Kühlen Überschreibt die Wochenplaner Heizen und Kühlen	

2.6.2 Menüpunkt INFORMATION

MENÜ → INFORMATION	
→ Aktuelle Temperaturen	
→ Zone	
→ Aktuelle Raumlufffeuchte	
→ Bedienelemente	Erläuterung der Bedienelemente
→ Menüvorstellung	Erläuterung der Menüstruktur
→ Kontakt Fachhandwerker	
→ Seriennummer	

2.6.3 Menüpunkt EINSTELLUNGEN

MENÜ → EINSTELLUNGEN	
 → Fachhandwerkerebene	
→ Zugangscode eingeben	Zugang zur Fachhandwerkerebene, Werkseinstellung: 00 Bei unbekanntem Zugangscode, die Fernbedienung auf die Werkseinstellung zurücksetzen.
→ Fehlerhistorie	Fehler sind zeitlich sortiert aufgelistet
→ Adresse Fernbedienung:	Jede Fernbedienung erhält eine eindeutige Adresse, beginnend mit der Adresse 1. Für jede weitere Fernbedienung, die Adresse fortlaufend erhöhen.
→ Softwareversion	
→ Code ändern	
→ Sprache, Display	
→ Sprache:	
→ Displayhelligkeit:	Helligkeit bei aktiver Nutzung.
→ Displayhelligkeit in Ruhe:	Helligkeit im Ruhezustand.
→ Korrekturwert	
→ Raumtemperatur: K	Ausgleich der Temperaturdifferenz zwischen dem gemessenen Wert im Systemregler und dem Wert eines Referenzthermometer im Wohnraum.
→ Werkseinstellungen	Der Systemregler setzt alle Einstellungen auf Werkseinstellung zurück und ruft den Installationsassistenten auf. Den Installationsassistenten darf nur der Fachhandwerker ausführen.

3 -- Montage, Elektroinstallation

3.1 Auswahl der Leitungen

Leitungsquerschnitt

eBUS-Leitung (feindrätig, flexibel aus Kupfer)

0,75 ... 1,5 mm²

eBUS-Leitung (eindrätig aus Kupfer)

1,0 ... 1,5 mm²

Leitungslänge

eBUS-Leitung (feindrätig, flexibel aus Kupfer)

≤ 125 m

3.2 Fernbedienung montieren und an Wärmeerzeuger anschließen

- ▶ Die Heizungsanlage muss außer Betrieb genommen werden, bevor Arbeiten daran durchgeführt werden.
- ▶ Die Elektroinstallation darf nur von einer Elektrofachkraft durchgeführt werden.

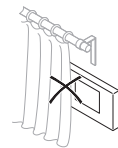
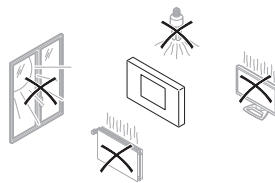
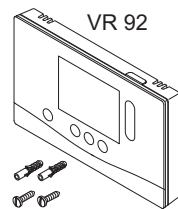

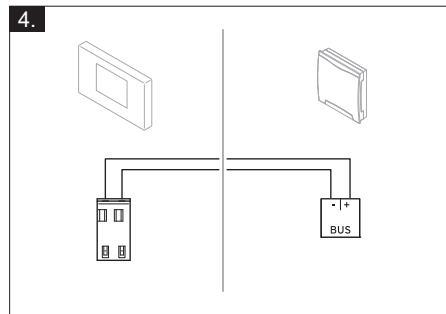
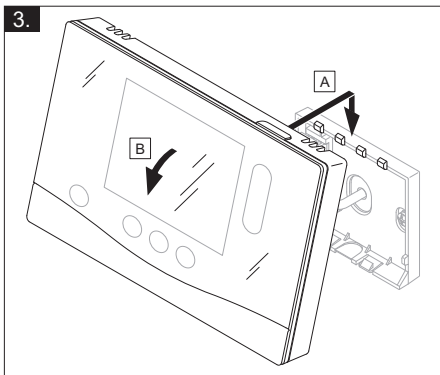
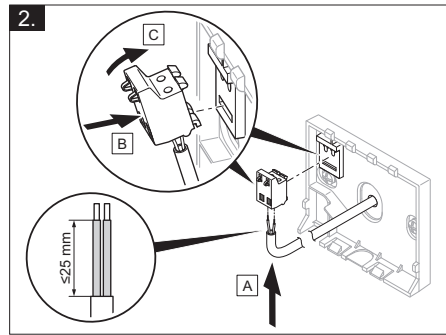
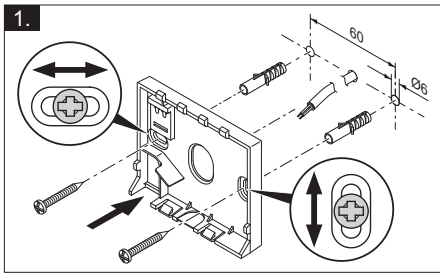

4 -- Inbetriebnahme

4.1 Installationsassistenten durchlaufen

Im Installationsassistenten befinden Sie sich bei der Abfrage **Sprache**.

Der Installationsassistent führt Sie durch die notwendigen Funktionen. Bei jeder Funktion wählen Sie den Einstellwert aus, der zu der installierten Heizungsanlage passt.

Nachdem Sie den Installationsassistenten durchlaufen haben, erscheint auf dem Display: **Sie haben den Installationsassistenten abgeschlossen!**

4.2 Einstellungen am Systemregler vornehmen

1. Wählen Sie in der Funktion **Raum-aufschaltung**: den Wert **Aktiv** oder **Erweitert**, wenn Sie zusätzlich den Raumtemperatursensor der Fernbedienung verwenden wollen.
2. Stellen Sie fest, in welcher Zone die Fernbedienung installiert ist.
3. Blättern Sie im Display zu der Zone, in der die Fernbedienung installiert ist.
4. Ordnen Sie in dieser Zone in der Funktion **Zonenzuordnung**: die Adresse der Fernbedienung zu, die angesprochen werden soll.

4.3 Einstellungen später ändern

Alle Einstellungen, die Sie über den Installationsassistenten vorgenommen haben, können Sie später über die Bedienebene des Betreibers oder die Fachhandwerkerebene ändern.

5 Fehler- und Wartungsmeldungen

5.1 Fehlermeldungen

Im Display erscheint  mit dem Text der Fehlermeldung.

Fehlermeldungen finden Sie unter: **MENÜ** → **EINSTELLUNGEN** → **Fachhandwerkerebene** → **Fehlerhistorie**

Fehlerbehebung (→ Betriebs- und Installationsanleitung **sensoCOMFORT**, Anhang)

5.2 Wartungsmeldungen

Im Display erscheint  mit dem Text der Wartungsmeldung.

Wartungsmeldung für den Betreiber (→ Anhang)

Wartungsmeldung für den Fachhandwerker (→ Betriebs- und Installationsanleitung **sensoCOMFORT**, Anhang)

6 Information zum Produkt

6.1 Mitgeltende Unterlagen beachten und aufbewahren

- ▶ Beachten Sie alle für Sie vorgesehenen Anleitungen, die Komponenten der Anlage beiliegen.
- ▶ Bewahren Sie als Betreiber diese Anleitung sowie alle mitgeltenden Unterlagen zur weiteren Verwendung auf.

6.2 Gültigkeit der Anleitung

Diese Anleitung gilt ausschließlich für:

- 0020260925

6.3 Typenschild

Das Typenschild befindet sich auf der Rückseite des Produkts.

Typenschild	Bedeutung
Serialnummer	zur Identifikation, 7. bis 16. Ziffer = Artikelnummer des Produkts
VR 92	Produktbezeichnung
V	Bemessungsspannung
mA	Bemessungsstrom
	Anleitung lesen

6.4 Serialnummer

Die Serialnummer können Sie unter **MENÜ** → **INFORMATION** → **Serialnummer** aufrufen. Die 10-stellige Artikelnummer befindet sich in der zweiten Zeile.

6.5 CE-Kennzeichnung



Mit der CE-Kennzeichnung wird dokumentiert, dass die Produkte gemäß der Konformitätserklärung die grundlegenden Anforderungen der einschlägigen Richtlinien erfüllen.

Die Konformitätserklärung kann beim Hersteller eingesehen werden.

6.6 Garantie und Kundendienst

6.6.1 Garantie

Informationen zur Herstellergarantie finden Sie in den Country specifics.

6.6.2 Kundendienst

Die Kontaktdaten unseres Kundendienstes finden Sie auf der Rückseite oder auf unserer Website.

6.7 Recycling und Entsorgung

- ▶ Überlassen Sie die Entsorgung der Verpackung dem Fachhandwerker, der das Produkt installiert hat.



Wenn das Produkt mit diesem Zeichen gekennzeichnet ist:

- ▶ Entsorgen Sie das Produkt in diesem Fall nicht über den Hausmüll.
- ▶ Geben Sie stattdessen das Produkt an einer Sammelstelle für Elektro- oder Elektronik-Altgeräte ab.



Wenn das Produkt Batterien enthält, die mit diesem Zeichen gekennzeichnet sind, dann können die Batterien gesundheits- und umweltschädliche Substanzen enthalten.

- ▶ Entsorgen Sie die Batterien in diesem Fall an einer Sammelstelle für Batterien.



Y -- Verpackung

- ▶ Entsorgen Sie die Verpackung ordnungsgemäß.
- ▶ Beachten Sie alle relevanten Vorschriften.

6.8 Technische Daten - Fernbedienung







Bemessungsspannung	9 ... 24 V ---
Bemessungsstoßspannung	330 V
Verschmutzungsgrad	2
Bemessungsstrom	< 50 mA
Querschnitt Anschlussleitungen	0,75 ... 1,5 mm ²
Schutzart	IP 20
Schutzklasse	III
Temperatur für die Kugeldruckprüfung	75 °C
Max. zulässige Umgebungstemperatur	0 ... 60 °C
akt. Raumluftfeuchte	35 ... 95 %
Wirkungsweise	Typ 1

Höhe	109 mm
Breite	175 mm
Tiefe	26 mm

Anhang

A Störungsbehebung, Wartungsmeldung

A.1 Störungsbehebung

Störung	mögliche Ursache	Maßnahme
Display bleibt dunkel	Softwarefehler	<ol style="list-style-type: none"> 1. Drücken Sie die Taste oben rechts auf der Fernbedienung länger als 5 Sekunden, um einen Neustart zu erzwingen. 2. Schalten Sie den Netzschalter an allen Wärmeerzeugern für ca. 1 Minute aus und dann wieder ein. 3. Wenn die Fehlermeldung bestehen bleibt, dann benachrichtigen Sie den Fachhandwerker.
Keine Veränderungen in der Anzeige über die Bedienelemente möglich	Softwarefehler	<ol style="list-style-type: none"> 1. Drücken Sie die Taste oben rechts auf der Fernbedienung länger als 5 Sekunden, um einen Neustart zu erzwingen. 2. Schalten Sie den Netzschalter an allen Wärmeerzeugern für ca. 1 Minute aus und dann wieder ein. 3. Wenn die Fehlermeldung bestehen bleibt, dann benachrichtigen Sie den Fachhandwerker.
Display: Tastensperre aktiviert , keine Änderung der Einstellungen und Werte möglich	Tastensperre ist aktiv	▶ Drücken Sie die Taste oben rechts auf der Fernbedienung für ca. 1 Sekunden, um die Tastensperre zu deaktivieren.
Display: Die eingestellte Sprache verstehen Sie nicht	Falsche Sprache eingestellt	<ol style="list-style-type: none"> 1. Drücken Sie 2 x . 2. Wählen Sie den letzten Menüpunkt ( EINSTELLUNGEN) und bestätigen Sie mit . 3. Wählen Sie unter  EINSTELLUNGEN den zweiten Menüpunkt und bestätigen Sie mit . 4. Wählen Sie die Sprache aus, die Sie verstehen und bestätigen Sie mit .

A.2 Wartungsmeldungen

#	Code/ Bedeutung	Beschreibung	Wartungsarbeit	Intervall	
1	Wassermangel: Folgen Sie den Angaben im Wärmeerzeuger.	In der Heizungsanlage ist der Wasserdruck zu niedrig.	Das Befüllen mit Wasser entnehmen Sie der Betriebsanleitung des jeweiligen Wärmeerzeugers	Siehe Betriebsanleitung des Wärmeerzeugers	

B -- Störungs-, Fehlerbehebung, Wartungsmeldung

B.1 Störungsbehebung

Störung	mögliche Ursache	Maßnahme
Display bleibt dunkel	Softwarefehler	<ol style="list-style-type: none">1. Drücken Sie die Taste oben rechts auf der Fernbedienung länger als 5 Sekunden, um einen Neustart zu erzwingen.2. Schalten Sie den Netzschalter am Wärmeerzeuger, der den Systemregler speist, aus und wieder ein.
	keine Stromversorgung am FM5	▶ Stellen Sie die Stromversorgung am FM5 wieder her, die die Fernbedienung speist.
	Produkt ist defekt	▶ Tauschen Sie das Produkt aus.
Keine Veränderungen in der Anzeige über die Bedienelemente möglich	Softwarefehler	▶ Schalten Sie den Netzschalter am Wärmeerzeuger, der den Systemregler speist, aus und wieder ein.
	Produkt ist defekt	▶ Tauschen Sie das Produkt aus.
Kein Wechsel in die Fachhandwerkerebene möglich	Code für Fachhandwerkerebene unbekannt	▶ Setzen Sie die Fernbedienung auf die Werkseinstellung zurück. Alle eingestellten Werte gehen verloren.

B.2 Fehlerbehebung

Code/Bedeutung	mögliche Ursache	Maßnahme
Kommunikation Fernbedienung 1 unterbrochen	Steckverbindung nicht korrekt	▶ Prüfen Sie die Steckverbindung.
	Kabel defekt	▶ Tauschen Sie das Kabel.

Fehlerbehebung zu weiteren Fehlermeldungen (→ Betriebs- und Installationsanleitung **sensocomFORT**, Anhang)

B.3 Wartungsmeldungen

Wartungsmeldungen (→ Betriebs- und Installationsanleitung **sensocomFORT**, Anhang)

Notice d'utilisation et d'installation

Sommaire

1	Sécurité.....	18	6	Information sur le produit.....	26
1.1	Utilisation conforme	18	6.1	Respect et conservation des documents complémentaires applicables.....	26
1.2	Consignes de sécurité générales	18	6.2	Validité de la notice.....	26
1.3	 -- Sécurité/prescriptions	19	6.3	Plaque signalétique	27
2	Description du produit	20	6.4	Numéro de série	27
2.1	Quelles sont les définitions des différentes températures ?.....	20	6.5	Marquage CE.....	27
2.2	Qu'est-ce qu'une zone ?.....	20	6.6	Garantie et service après-vente	27
2.3	Qu'est-ce qu'une plage horaire ?.....	20	6.7	Recyclage et mise au rebut	27
2.4	Prévention des dysfonctionnements.....	20	6.8	Caractéristiques techniques - commande à distance.....	27
2.5	Écran, interface utilisateur et symboles.....	20	Annexe	29	
2.6	Fonctions de commande et d'affichage	22	A	Dépannage, message de maintenance.....	29
3	 -- Montage, installation électrique.....	24	A.1	Dépannage	29
3.1	Sélection des conduites.....	24	A.2	Messages de maintenance.....	29
3.2	Monter la commande à distance et la raccorder au générateur de chaleur	24	B	 -- Message d'anomalie, dépannage, message de maintenance.....	30
4	 -- Mise en fonctionnement	26	B.1	Dépannage	30
4.1	Exécution du guide d'installation	26	B.2	Élimination des défauts.....	30
4.2	Réglage des paramètres du boîtier de gestion	26	B.3	Messages de maintenance.....	30
4.3	Modification ultérieure des réglages	26			
5	Messages de défaut et de maintenance.....	26			
5.1	Messages d'erreur	26			
5.2	Messages de maintenance.....	26			

1 Sécurité

1.1 Utilisation conforme

Toute utilisation incorrecte ou non conforme risque d'endommager le produit et d'autres biens matériels.

Ce produit a été conçu pour commander une zone à distance par le biais d'une interface eBUS.

Le fonctionnement nécessite les composants suivants :

- **VRC 720**

- Module de fonction FM5

L'utilisation conforme de l'appareil suppose :

- le respect des notices d'utilisation, d'installation et de maintenance du produit ainsi que des autres composants de l'installation
- une installation et un montage conformes aux critères d'homologation du produit et du système
- le respect de toutes les conditions d'inspection et de maintenance qui figurent dans les notices.

L'utilisation conforme de l'appareil suppose, en outre, une installation conforme au code IP.

Ce produit peut être utilisé par des enfants âgés d'au moins 8 ans ainsi que des personnes qui ne sont pas en pleine pos-

session de leurs capacités physiques, sensorielles ou mentales, ou encore qui manquent d'expérience ou de connaissances, à condition qu'elles aient été formées pour utiliser le produit en toute sécurité, qu'elles comprennent les risques encourus ou qu'elles soient correctement encadrées. Les enfants ne doivent pas jouer avec ce produit. Le nettoyage et l'entretien courant du produit ne doivent surtout pas être effectués par des enfants sans surveillance.

Toute utilisation autre que celle décrite dans la présente notice ou au-delà du cadre stipulé dans la notice sera considérée comme non conforme.

Attention !

Toute utilisation abusive est interdite.

1.2 Consignes de sécurité générales

1.2.1 Danger en cas de qualification insuffisante

Les opérations suivantes ne peuvent être effectuées que par des professionnels suffisamment qualifiés :

- Montage
- Démontage
- Installation
- Mise en service

– Mise hors service

- ▶ Conformez-vous systématiquement à l'état de la technique.

Les travaux et les fonctions qui ne peuvent être exécutés ou réglés que par le professionnel qualifié sont repérés par le symbole .

1.2.2 Danger en cas d'erreur de manipulation

Toute erreur de manipulation présente un danger pour vous-même, pour des tiers et peut aussi provoquer des dommages matériels.

- ▶ Lisez soigneusement la présente notice et l'ensemble des documents complémentaires applicables, et tout particulièrement le chapitre « Sécurité » et les avertissements.
- ▶ En votre qualité d'utilisateur, vous n'êtes autorisé à effectuer que les tâches abordées dans la présente notice d'utilisation qui ne sont pas repérées par le symbole .

1.3 --

Sécurité/prescriptions

1.3.1 Risque de dommages matériels sous l'effet du gel

- ▶ N'installez pas le produit dans une pièce exposée à un risque de gel.

1.3.2 Prescriptions (directives, lois, normes)

- ▶ Veuillez respecter les prescriptions, normes, directives, décrets et lois en vigueur dans le pays.

2 Description du produit

2.1 Quelles sont les définitions des différentes températures ?

Le paramètre **Température désirée** correspond à la température à laquelle les pièces de séjour doivent être chauffées.

Le paramètre **Température d'abaissement** correspond à la température en dessous de laquelle les pièces de séjour ne doivent pas descendre en dehors des plages horaires.

2.2 Qu'est-ce qu'une zone ?

On peut répartir un bâtiment en différents secteurs appelés zones. Chaque zone peut répondre à des exigences précises concernant l'installation de chauffage.

Exemple de répartition en zones :

- Prenons une maison avec un chauffage au sol (zone 1) et un circuit de radiateurs (zone 2).
- Une maison comporte plusieurs unités d'habitation autonomes. Chaque unité d'habitation correspond à une zone donnée.

2.3 Qu'est-ce qu'une plage horaire ?

Exemple de chauffage en mode : programme horaire

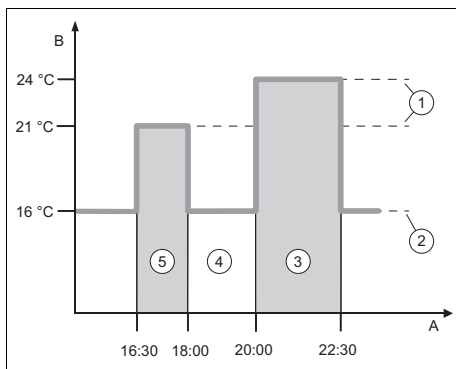

A Heure
B Température

1 Température souhaitée

2 Abaissement temp.	4 En dehors des plages horaires
3 Période 2	5 Période 1

Une journée peut être subdivisée en plusieurs plages horaires (3) et (5). Chaque plage horaire couvre un intervalle de temps bien précis. Les plages horaires ne doivent pas se chevaucher. Vous pouvez spécifier une température désirée (1) pour chacune des plages horaires.

Exemple :

16:30 à 18:00 ; 21 °C

20:00 à 22:30 ; 24 °C

Au cours des plages horaires, la commande à distance amène les pièces de séjour à la température désirée. En dehors des plages horaires (4), la commande à distance amène les pièces à la température d'abaissement (2), qui est plus basse.



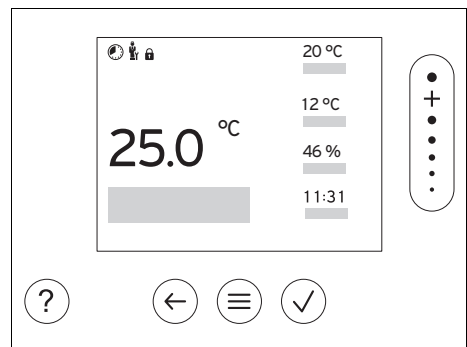

2.4 Prévention des dysfonctionnements

- ▶ Veillez à ce que la commande à distance ne se trouve pas derrière des meubles, des rideaux ou d'autres objets.
- ▶ Veillez à ce que toutes les vannes thermostatiques des radiateurs soient complètement ouvertes dans la pièce où est installée la commande à distance.

2.5 Écran, interface utilisateur et symboles



2.5.1 Éléments de commande





	- Accéder au menu - Retour au menu principal
	- Validation/modification de la sélection - Enregistrement des valeurs de réglage
	- Retour au niveau précédent - Annulation de la saisie
	- Navigation dans la structure des menus - Diminuer ou augmenter la valeur de réglage - Accès aux différents chiffres/lettres
	- Accès à l'aide - Activation de l'assistant de programmation

Les éléments actifs de l'interface utilisateur sont en vert.

1 x pression sur  : accès à l'affichage de base.

2 x pression sur  : accès au menu.

2.5.2 Symboles

	Chauffage programmé activé
	Verrouillage des touches activé
	maintenance required
	Défauts dans l'installation de chauffage
	Contactez un professionnel qualifié

2.6 Fonctions de commande et d'affichage

Pour accéder au menu, appuyez 2 x sur .

2.6.1 Option RÉGULATION

MENU PRINCIPAL → RÉGULATION		
→ Zone		
→ Chauffage → Mode :	→ Manuel	→ Température désirée : °C
	Maintien de la température désirée sans interruption	
	→ Prog.	→ Programmation hebdomadaire
	→ T° d'abaissement : °C	
	Programmation hebdomadaire : possibilité de régler jusqu'à 12 plages horaires et températures désirées par jour Le professionnel qualifié définit le comportement de l'installation de chauffage en dehors des plages horaires avec la fonction Mode d'abaissement .	
	Conséquences en mode Mode d'abaissement :	
	– ECO : le chauffage est coupé en dehors des plages horaires. La protection antigel est activée.	
	– Normal : en dehors des plages horaires, c'est la température d'abaissement qui s'applique.	
	Température désirée : °C : valable au cours des plages horaires	
	→ Off	
Le chauffage est coupé, il y a de l'eau chaude sanitaire, la protection contre le gel est activée		
→ Rafrâich. → Mode :	→ Manuel	→ Température désirée : °C
	Maintien de la température désirée sans interruption	
	→ Prog.	→ Programmation hebdomadaire
	→ Température désirée : °C	
	Programmation hebdomadaire : possibilité de définir 12 plages horaires par jour au maximum. Le rafraîchissement est désactivé en dehors des plages horaires	
	Température désirée : °C : valable au cours des plages horaires En dehors des plages horaires, le rafraîchissement est coupé	
	→ Off	
Le rafraîchissement est coupé, il y a de l'eau chaude sanitaire		
Modification du nom Zone 1 d'usine		
→ Absence	→ Zone : s'applique à la zone sélectionnée au cours de l'intervalle spécifié	
	Le mode chauffage fonctionne alors à la température d'abaissement définie.	
	Réglage d'usine : T° d'abaissement : °C 15 ° C	
→ Boost ventilation	Mode chauffage coupé pour une durée de 30 minutes.	

MENU PRINCIPAL → RÉGULATION

→ Assistant programmation horaire	Programmation de la température désirée pour la période du lundi au vendredi et du samedi au dimanche. La programmation s'applique aux fonctions Chauffage et Rafrâich , qui doivent se déclencher à des périodes définies Écrase les programmes hebdomadaires Chauffage et Rafrâich .
--	---

2.6.2 Option INFORMATION**MENU PRINCIPAL → INFORMATION**→ **Températures actuelles**→ **Zone**→ **Humidité ambiante actuelle**→ **Interface utilisateur** Explication de l'interface utilisateur→ **Aide à la navigation dans le menu** Explication de l'arborescence des menus→ **Coordonnées professionnel qualifié**→ **Numéro de série****2.6.3 Option RÉGLAGES****MENU PRINCIPAL → RÉGLAGES** → **Menu installateur**

→ Saisir le code	Accès au menu réservé à l'installateur, réglage d'usine : 00 Si le code d'accès est perdu, réinitialiser la commande à distance et restaurer les réglages d'usine.
-------------------------	---

→ Liste des défauts	Défauts classés par date
----------------------------	--------------------------

→ Adresse télécommande :	Chaque commande à distance correspond à une adresse précise en partant de 1. Le nombre s'incrémente à chaque commande à distance supplémentaire.
---------------------------------	--

→ **Version logicielle**→ **Changer le code**→ **Langue, écran**→ **Langue :**

→ Luminosité de l'écran :	Luminosité en cas d'utilisation active.
----------------------------------	---

→ Luminosité écran en veille:	Luminosité en veille.
--------------------------------------	-----------------------

→ **Réglage du décalage**

→ Température ambiante : K	Compensation de la différence de température entre la valeur mesurée par le boîtier de gestion et la valeur d'un thermomètre de référence de la pièce de séjour.
-----------------------------------	--

→ Réglages d'usine	Le boîtier de gestion réinitialise tous les paramètres pour restaurer les réglages d'usine et active l'assistant d'installation. Seul le professionnel qualifié est autorisé à utiliser l'assistant d'installation.
---------------------------	--

3 -- Montage, installation électrique

3.1 Sélection des conduites

Section de câble

Ligne eBUS (cuivre, souple, faible diamètre)

0,75 ... 1,5 mm²

Ligne eBUS (cuivre, monofilaire)

1,0 ... 1,5 mm²

Longueur de conduite

Ligne eBUS (cuivre, souple, faible diamètre)

≤ 125 m

3.2 Monter la commande à distance et la raccorder au générateur de chaleur

- ▶ Il faut mettre l'installation de chauffage hors service avant d'intervenir dessus.
- ▶ L'installation électrique doit être réalisée exclusivement par un électricien qualifié.

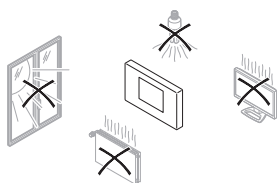
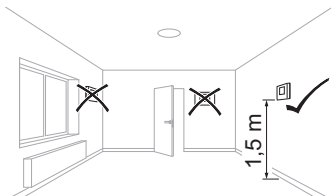
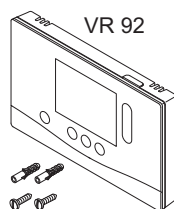
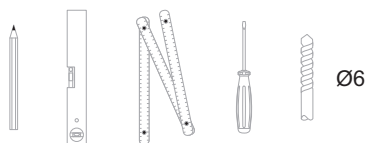

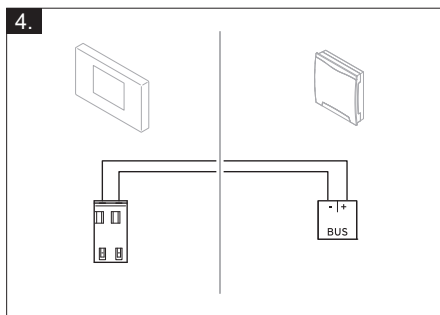
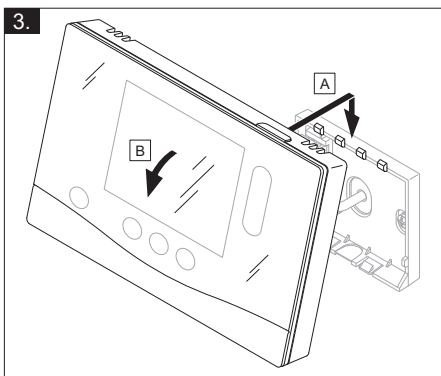
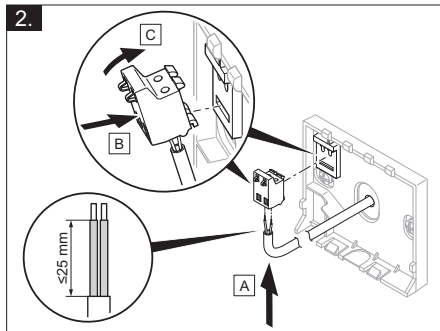
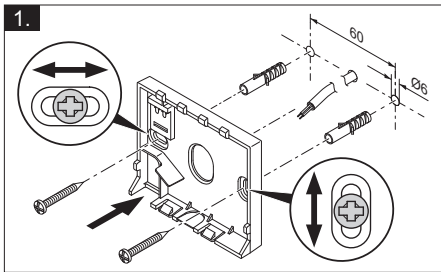

4 -- Mise en fonctionnement

4.1 Exécution du guide d'installation

Vous en êtes au stade de l'invite **Langue** de l'assistant d'installation.

L'assistant d'installation vous guide au travers des fonctions requises. Pour chacune de ces fonctions, vous devrez sélectionner une valeur de réglage en accord avec la configuration de l'installation de chauffage.

Une fois que l'assistant d'installation s'est exécuté jusqu'au bout, **Vous avez terminé l'assistant d'installation.** s'affiche à l'écran:

4.2 Réglage des paramètres du boîtier de gestion

1. Réglez la fonction **Influence t° amb.** : sur **Actif** ou **Étendu** si vous voulez utiliser également le capteur de température ambiante de la télécommande.
2. Regardez dans quelle zone la commande à distance se trouve.
3. Faites défiler les affichages à l'écran jusqu'à la zone où se trouve la commande à distance.
4. Utilisez la fonction **Affectation zones** : de cette zone pour spécifier l'adresse de la commande à distance à utiliser.

4.3 Modification ultérieure des réglages

Tous les réglages que vous avez effectués par l'intermédiaire de l'installation assistée peuvent être modifiés ultérieurement en passant par le niveau de commande utilisateur ou le menu réservé à l'installateur.

5 Messages de défaut et de maintenance

5.1 Messages d'erreur

L'écran affiche la mention  avec le libellé du message de défaut.

Vous trouverez les messages de défaut dans : **MENU PRINCIPAL** → **RÉGLAGES** → **Menu installateur** → **Liste des défauts** Dépannage (→ notice d'utilisation et d'installation **sensoCOMFORT**, annexe)

5.2 Messages de maintenance

L'écran affiche la mention  avec le libellé du message de maintenance.

Message de maintenance à destination de l'utilisateur (→ annexe)

Message de maintenance à destination du professionnel qualifié (→ notice d'utilisation et d'installation **sensoCOMFORT**, annexe)

6 Information sur le produit

6.1 Respect et conservation des documents complémentaires applicables

- ▶ Tenez compte de l'ensemble des notices qui accompagnent les composants de l'installation.
- ▶ En votre qualité d'utilisateur, vous devez conserver soigneusement cette notice ainsi que tous les autres documents complémentaires applicables pour pouvoir vous y référer ultérieurement.

6.2 Validité de la notice

Cette notice s'applique exclusivement aux modèles suivants :

– 0020260925

6.3 Plaque signalétique

La plaque signalétique se trouve au dos du produit.

Plaque signalétique - Signification

Numéro de série sert à l'identification, 7e au 16e chiffre = référence d'article du produit

VR 92 Désignation du produit

V Tension nominale

mA Courant assigné



Lire la notice

6.4 Numéro de série

Vous trouverez le numéro de série en sélectionnant **MENU PRINCIPAL** → **INFORMATION** → **Numéro de série**. Le numéro d'article à 10 chiffres se trouve à la seconde ligne.

6.5 Marquage CE



Le marquage CE atteste que les produits sont conformes aux exigences élémentaires des directives applicables, conformément à la déclaration de conformité.

La déclaration de conformité est disponible chez le fabricant.

6.6 Garantie et service après-vente

6.6.1 Garantie

Vous trouverez des informations sur la garantie constructeur dans la section Country specifics.

6.6.2 Service après-vente

Les coordonnées de notre service client sont indiquées au verso ou sur notre site Internet.

6.7 Recyclage et mise au rebut

- Confiez la mise au rebut de l'emballage à l'installateur spécialisé qui a installé le produit.



■ Si le produit porte ce symbole :

- Dans ce cas, ne jetez pas le produit avec les ordures ménagères.
- Éliminez le produit auprès d'un point de collecte d'équipements électriques et électroniques usagés.



■ Si le produit renferme des piles qui portent ce symbole, cela signifie que les piles peuvent contenir des substances nocives ou polluantes.

- Dans ce cas, déposez les piles dans un point de collecte de piles usagées.



-- Emballage

- Procédez à la mise au rebut de l'emballage dans les règles.
- Conformez-vous à toutes les prescriptions en vigueur.

6.8 Caractéristiques techniques - commande à distance







Tension nominale	9 ... 24 V ---
Tension de choc mesurée	330 V
Degré de pollution	2
Courant assigné	< 50 mA
Section des câbles de raccordement	0,75 ... 1,5 mm ²
Type de protection	IP 20
Classe de protection	III
Température pour le contrôle de pression des billes	75 °C
Température ambiante max. admissible	0 ... 60 °C
Humidité amb. act	35 ... 95 %
Principe de fonctionnement	Type 1
Hauteur	109 mm

Largeur	175 mm
Profondeur	26 mm

Annexe

A Dépannage, message de maintenance

A.1 Dépannage

Anomalie	Cause possible	Mesure
Écran sombre	Défaut logiciel	<ol style="list-style-type: none"> Appuyez sur la touche en haut à droite de la télécommande pendant plus de 5 secondes pour forcer le redémarrage. Éteignez tous les générateurs de chaleur pendant environ 1 minute en agissant sur les interrupteurs principaux. Si le message de défaut persiste, contactez le professionnel qualifié.
Écran qui ne réagit pas à la manipulation de l'interface utilisateur	Défaut logiciel	<ol style="list-style-type: none"> Appuyez sur la touche en haut à droite de la télécommande pendant plus de 5 secondes pour forcer le redémarrage. Éteignez tous les générateurs de chaleur pendant environ 1 minute en agissant sur les interrupteurs principaux. Si le message de défaut persiste, contactez le professionnel qualifié.
Écran : Verrouillage des touches activé , modification des réglages et des valeurs impossible	Le verrouillage des touches est activé.	► Pour désactiver le verrouillage des touches, appuyez pendant 1 seconde environ sur la touche placée en haut à droite de la télécommande.
Écran : vous ne comprenez pas la langue paramétrée	Langue paramétrée erronée	<ol style="list-style-type: none"> Appuyez 2 fois sur . Sélectionnez la dernière option ( RÉGLAGES) et validez avec . Sélectionnez la deuxième option dans  RÉGLAGES et validez avec . Sélectionnez la langue de votre choix et validez avec .

A.2 Messages de maintenance

#	Code/signification	Description	Travaux de maintenance	Intervalle	
1	Manque d'eau : suivez les indications du gén. de chal.	La pression de l'eau dans l'installation de chauffage est insuffisante.	Reportez-vous à la notice d'utilisation du générateur de chaleur concerné pour savoir comment procéder au remplissage d'eau	Voir la notice d'utilisation du générateur de chaleur	

B -- Message d'anomalie, dépannage, message de maintenance

B.1 Dépannage

Anomalie	Cause possible	Mesure
Écran sombre	Défaut logiciel	<ol style="list-style-type: none">1. Appuyez sur la touche en haut à droite de la télécommande pendant plus de 5 secondes pour forcer le redémarrage.2. Éteignez, puis rallumez l'interrupteur du générateur de chaleur qui alimente le boîtier de gestion.
	Pas d'alimentation électrique sur FM5	► Rétablissez l'alimentation électrique du FM5 qui alimente la télécommande.
	Produit défectueux	► Remplacez l'appareil.
Écran qui ne réagit pas à la manipulation de l'interface utilisateur	Défaut logiciel	► Éteignez, puis rallumez l'interrupteur du générateur de chaleur qui alimente le boîtier de gestion.
	Produit défectueux	► Remplacez l'appareil.
Aucune modification possible dans le menu réservé à l'installateur	Code d'accès au menu réservé à l'installateur inconnu	► Réinitialisez la télécommande pour restaurer les réglages d'usine. Toutes les valeurs réglées seront perdues.

B.2 Élimination des défauts

Code/signification	Cause possible	Mesure
Communication télécommande 1 interrompue	Connexion incorrecte	► Vérifiez la connexion.
	Câble défectueux	► Changez le câble.





Procédure de dépannage des autres messages de défaut (→ notice d'utilisation et d'installation **sensoCOMFORT**, annexe)

B.3 Messages de maintenance

Messages de maintenance (→ notice d'utilisation et d'installation **sensoCOMFORT**, annexe)

Istruzioni per l'uso e l'installazione

Indice

1	Sicurezza	32	6	Informazione sul prodotto	40
1.1	Usò previsto	32	6.1	Osservanza e conservazione della documentazione complementare	40
1.2	Avvertenze di sicurezza generali	32	6.2	Validità delle istruzioni	40
1.3	 -- Sicurezza/Prescrizioni.....	33	6.3	Targhetta del modello	41
2	Descrizione del prodotto.....	34	6.4	Numero di serie	41
2.1	Che cosa significano le seguenti temperature?	34	6.5	Marcatura CE.....	41
2.2	Che cos'è una zona?	34	6.6	Garanzia e servizio assistenza tecnica	41
2.3	Che cosa significa fascia oraria?	34	6.7	Riciclaggio e smaltimento	41
2.4	Prevenzione di malfunzionamenti.....	34	6.8	Dati tecnici - Telecomando	41
2.5	Display, elementi di comando e simboli.....	34		Appendice	42
2.6	Funzioni di comando e visualizzazione.....	36	A	Soluzione delle anomalie, messaggio di manutenzione.....	42
3	 -- Montaggio, impianto elettrico.....	38	A.1	Soluzione dei problemi	42
3.1	Selezione delle tubazioni	38	A.2	Messaggi di manutenzione	42
3.2	Montare il telecomando e collegarlo al generatore termico	38	B	 -- Soluzione delle anomalie e degli errori, messaggio di manutenzione.....	43
4	 -- Messa in servizio	40	B.1	Soluzione dei problemi	43
4.1	Esecuzione dell'assistente installatore	40	B.2	Soluzione del problema	43
4.2	Impostazioni sulla centralina dell'impianto	40	B.3	Messaggi di manutenzione	43
4.3	Modifica successiva delle impostazioni.....	40			
5	Messaggi di errore e manutenzione.....	40			
5.1	Messaggi d'errore	40			
5.2	Messaggi di manutenzione	40			

1 Sicurezza

1.1 Uso previsto

Tuttavia, in caso di utilizzo inappropriato o non conforme alle disposizioni il prodotto e altri beni possono essere danneggiati.

Il prodotto consente il comando a distanza di una zona tramite interfaccia eBUS.

Per il funzionamento è necessario disporre dei seguenti componenti:

– **VRC 720**

– Modulo funzione FM5

L'uso previsto comprende:

- il rispetto delle istruzioni per l'uso, l'installazione e la manutenzione del prodotto e di tutti gli altri componenti dell'impianto
- l'installazione e il montaggio nel rispetto dell'omologazione dei prodotti e del sistema
- il rispetto di tutti i requisiti di ispezione e manutenzione riportati nelle istruzioni.

L'uso previsto comprende inoltre l'installazione secondo l'IP-Code.

Questo prodotto può essere utilizzato da bambini di età pari e superiore agli 8 anni e da persone con ridotte capacità fisiche, sensoriali o mentali o senza esperienza e co-

noscenza a patto che vengano sorvegliati o istruiti sull'utilizzo del prodotto in sicurezza e che capiscano i pericoli connessi all'utilizzo del prodotto. I bambini non devono giocare con il prodotto. La pulizia e la manutenzione effettuabile dall'utente non vanno eseguite da bambini senza sorveglianza.

Qualsiasi utilizzo diverso da quello descritto nelle presenti istruzioni o un utilizzo che vada oltre quanto sopra descritto è da considerarsi improprio.

Attenzione!

Ogni impiego improprio non è ammesso.

1.2 Avvertenze di sicurezza generali

1.2.1 Pericolo a causa di una qualifica insufficiente

I seguenti interventi possono essere eseguiti solo da tecnici qualificati con le necessarie competenze:

- Montaggio
- Smontaggio
- Installazione
- Messa in servizio
- Messa fuori servizio
- ▶ Procedere conformemente allo stato dell'arte.

Gli interventi e le funzioni che può eseguire o impostare solo

il tecnico qualificato, sono contraddistinti dal simbolo .

1.2.2 Pericolo a causa di un utilizzo errato

A seguito di un comando errato è possibile mettere a rischio se stessi e altre persone e causare danni materiali.

- ▶ Leggere attentamente queste istruzioni e tutta la documentazione complementare, in particolare il capitolo "Sicurezza" e le avvertenze.
- ▶ In qualità di utente, eseguire solo le attività spiegate nelle presenti istruzioni per l'uso e non contraddistinte dal simbolo .

1.3 -- Sicurezza/ Prescrizioni

1.3.1 Rischio di un danno materiale causato dal gelo

- ▶ Installare il prodotto solo in ambienti non soggetti a gelo.

1.3.2 Norme (direttive, leggi, prescrizioni)

- ▶ Attenersi alle norme, prescrizioni, direttive, regolamenti e leggi nazionali vigenti.

2 Descrizione del prodotto

2.1 Che cosa significano le seguenti temperature?

Temperatura desiderata è la temperatura alla quale è opportuno riscaldare gli spazi abitativi.

Temperatura ridotta è la temperatura sotto la quale non è opportuno scendere negli spazi abitativi al di fuori delle fasce orarie.

2.2 Che cos'è una zona?

Un edificio può essere suddiviso in più aree dette zone. Ciascuna zona può avere una richiesta diversa all'impianto di riscaldamento.

Esempi di suddivisione in zone:

- In un'abitazione sono presenti un riscaldamento a pannelli radianti (zona 1) e un sistema di termosifoni (zona 2).
- In un'abitazione vi sono più unità abitative indipendenti. Ciascuna unità ha una zona propria.

2.3 Che cosa significa fascia oraria?

Esempio modo riscaldamento nella modalità: temporizzato

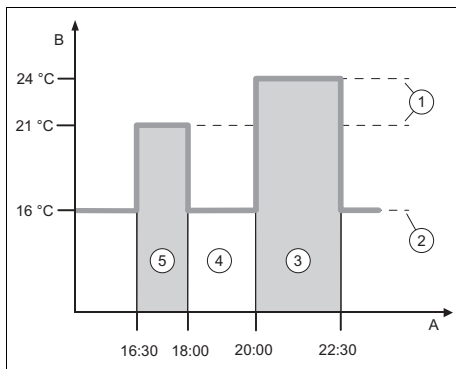

A	Ora	1	Temperatura desiderata
B	Temperatura	2	Temperatura ridotta

- | | | | |
|---|--------------------------------|---|-----------------|
| 3 | Fascia oraria 2 | 5 | Fascia oraria 1 |
| 4 | al di fuori delle fasce orarie | | |

È possibile suddividere il giorno in più fasce orarie (3) e (5). Ogni fascia oraria può comprendere un singolo spazio di tempo. Le fasce orarie non devono sovrapporsi. Ad ogni fascia oraria può essere assegnata una diversa temperatura desiderata (1).

Esempio:

Dalle 16:30 alle 18:00; 21 °C

Dalle 20:00 alle 22:30; 24 °C

Il telecomando regola la temperatura desiderata negli spazi abitativi, all'interno delle fasce orarie. Nei periodi esclusi dalle fasce orarie (4) il telecomando regola la temperatura ridotta negli spazi abitativi, impostandola a un livello più basso (2).



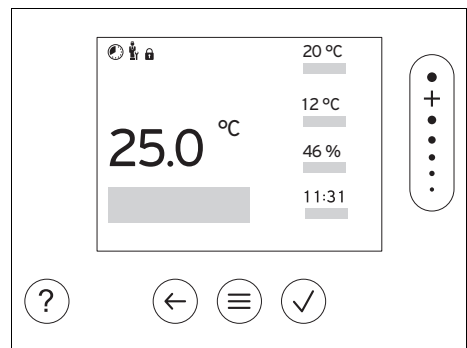

2.4 Prevenzione di malfunzionamenti

- Non coprire il telecomando con mobili, tende o altri oggetti.
- Prestare attenzione che tutte le valvole termostatiche del termosifone nel locale in cui è montato il telecomando siano completamente aperte.

2.5 Display, elementi di comando e simboli



2.5.1 Elementi di comando





	- Richiamare il menu - Indietro al menu principale
	- Confermare la selezione/modifica - Salvataggio dei valori di regolazione
	- Un livello indietro - Interrompere l'immissione
	- Navigare attraverso la struttura del menu - Ridurre o aumentare il valore impostato - Navigare verso i singoli numeri/lettere
	- Richiamare l'assistenza - Richiamo dell'assistente di programmazione oraria

Le interfacce attive hanno spia verde.

Premendo 1 x  si accede alla visualizzazione di base.

Premendo 2 x  si accede al menu.

2.5.2 Simboli

	Riscaldamento temporizzato attivo
	Blocco tasti attivo
	Manutenzione in scadenza
	Errore nell'impianto di riscaldamento
	Contattare il tecnico qualificato

2.6 Funzioni di comando e visualizzazione

Per richiamare il menu, premere 2 x .

2.6.1 Voce del menu REGOLAZIONE

MENU → REGOLAZIONE	
→ Zona	
→ Riscaldam. → Modalità:	→ Manuale → Temp. desiderata: °C
	Mantenimento ininterrotto della temperatura desiderata
	→ Temporizzato → Programmazione settimanale
	→ Temperatura ridotta: °C
	Programmazione settimanale: sono impostabili fino a 12 fasce orarie e temperature desiderate al giorno Il tecnico qualificato imposta il comportamento dell'impianto di riscaldamento al di fuori delle fasce orarie, nella funzione Modo Riduzione: . Nel Modo Riduzione: significa:
	<ul style="list-style-type: none"> – Eco: Il riscaldamento è disattivato al di fuori delle fasce orarie. La protezione antigelo è attivata. – Normale: Al di fuori delle fasce orarie si applica la temperatura ridotta.
	Temp. desiderata: °C: si applica all'interno delle fasce orarie
	→ Off
	Il riscaldamento è disattivato, l'acqua calda sanitaria continua ad essere disponibile, è attivata la protezione antigelo
→ Raffresc. → Modalità:	→ Manuale → Temp. desiderata: °C
	Mantenimento ininterrotto della temperatura desiderata
	→ Temporizzato → Programmazione settimanale
	→ Temp. desiderata: °C
	Programmazione settimanale: sono impostabili fino a 12 fasce orarie al giorno, al di fuori delle fasce orarie il raffrescamento è disattivato Temp. desiderata: °C: si applica all'interno delle fasce orarie Al di fuori delle fasce orarie il raffrescamento è disattivato
	→ Off
	Il raffrescamento è disattivato, l'acqua calda sanitaria continua ad essere disponibile
Modifica del nome Zona 1 impostato di fabbrica	
→ Assenza	→ Zona: si applica alla zona selezionata nel periodo prestabilito
	Durante questo periodo, il modo riscaldamento funziona alla temperatura ridotta specificata.
	Impostazione di fabbrica: Temperatura ridotta: °C 15 °C
→ Ventilazione periodica	Il modo riscaldamento è disattivato per 30 minuti.
→ Assistente programma orario	Programmazione della temperatura desiderata per lunedì - venerdì e sabato - domenica; la programmazione si applica alle funzioni temporizzate Riscaldam. e Raffresc.
	Sovrascrive le programmazioni settimanali Riscaldam. e Raffresc.

2.6.2 Voce del menu INFORMAZIONE

MENU → INFORMAZIONI	
→ Temperature attuali	
→ Zona	
→ Umidità attuale dell'aria	
→ Elementi di comando	Spiegazione dell'interfaccia di controllo
→ Presentazione menu	Spiegazione della struttura del menu
→ Contatto tecnico qualificato	
→ Numero di serie	

2.6.3 Voce del menu IMPOSTAZIONI

MENU → IMPOSTAZIONI	
 → Livello comando tecnico qualif.	
→ Inserire il codice accesso	Accesso al livello di comando per il tecnico qualificato, impostazione di fabbrica: 00 Se il codice d'accesso è sconosciuto, resettare il telecomando sull'impostazione di fabbrica.
→ Storico errori	Gli errori sono elencati e ordinati in base all'ora
→ Indirizzo comando a distanza:	Ogni telecomando ottiene un indirizzo univoco a partire dall'indirizzo 1. Per ogni altro telecomando, aumentare costantemente l'indirizzo.
→ Versione software	
→ Cambiare codice	
→ Lingua, display	
→ Lingua:	
→ Luminosità del display:	Luminosità durante l'utilizzo attivo.
→ Luminos. display a riposo:	Luminosità a riposo.
→ Valore di correzione	
→ Temperatura ambiente: K	Compensazione della differenza di temperatura tra il valore misurato nella centralina dell'impianto e il valore di un termometro di riferimento nello spazio abitativo.
→ Impostazioni di fabbrica	La centralina dell'impianto resetta tutte le impostazioni sull'impostazione di fabbrica e richiama l'assistente installatore. L'assistente installatore può essere eseguito solo dal tecnico qualificato.

3 -- Montaggio, impianto elettrico

3.1 Selezione delle tubazioni

Sezione trasversale

Cavo eBUS (sottile, flessibile in rame)	0,75 ... 1,5 mm ²
Cavo eBUS (un filo in rame)	1,0 ... 1,5 mm ²
Lunghezza dei tubi	
Cavo eBUS (sottile, flessibile in rame)	≤ 125 m

3.2 Montare il telecomando e collegarlo al generatore termico

- ▶ L'impianto di riscaldamento deve essere disattivato prima di eseguirvi interventi.
- ▶ L'installazione dell'impianto elettrico deve essere eseguita esclusivamente da un tecnico elettricista.

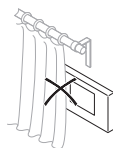
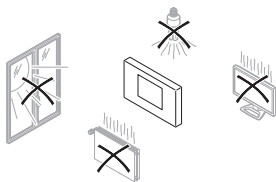
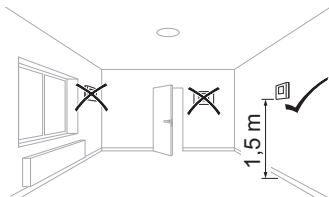
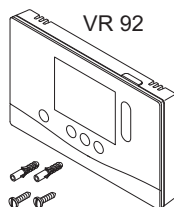

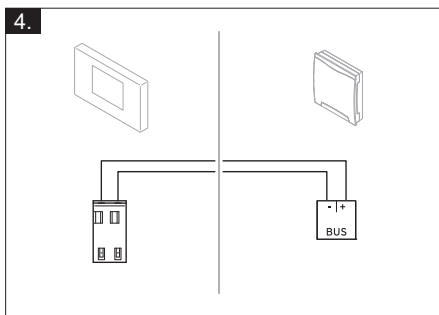
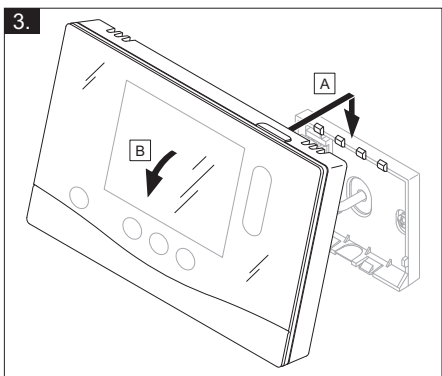
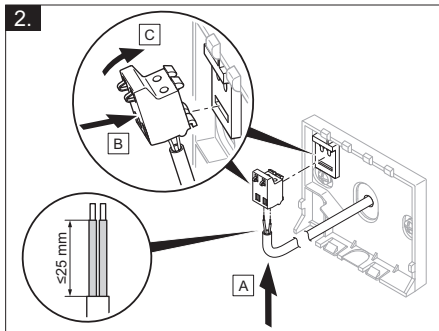
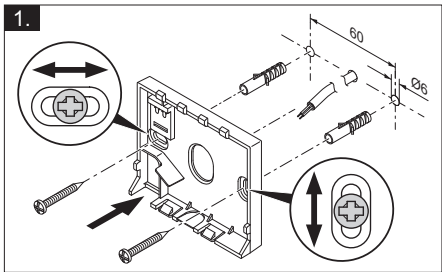

4 -- Messa in servizio

4.1 Esecuzione dell'assistente installatore

Nell'assistenza installatore ci si trova alla richiesta **Lingua**.

L'assistente installatore guida l'utente nelle funzioni necessarie. Ad ogni funzione, selezionare il valore di regolazione adatto all'impianto di riscaldamento installato.

Dopo aver eseguito l'assistente installatore, sul display compare: **L'assistenza installazione è conclusa!**

4.2 Impostazioni sulla centralina dell'impianto

1. Nella funzione **Contr. temp. ambien.:** selezionare il valore **Attivo** o **Ampliato**, se si intende utilizzare anche il sensore di temperatura ambiente del telecomando.
2. Verificare in quale zona è installato il telecomando.
3. Scorrere il display fino alla zona in cui è installato il telecomando.
4. In questa zona alla funzione **Assegnazione zona:** attribuire l'indirizzo del telecomando che deve intervenire.

4.3 Modifica successiva delle impostazioni

Tutte le impostazioni che sono state effettuate nell'assistente installatore possono essere ancora modificate in seguito nel livello di comando per l'utente o nel livello di comando per il tecnico qualificato.

5 Messaggi di errore e manutenzione

5.1 Messaggi d'errore

Sul display compare  con il testo del messaggio di errore.

I messaggi di errore di trovano alla voce: **MENU** → **IMPOSTAZIONI** → **Livello comando tecnico qualif.** → **Storico errori**

Soluzione degli errori (→ Istruzioni per l'uso e l'installazione **sensocomFORT**, Appendice)

5.2 Messaggi di manutenzione

Sul display compare  con il testo del messaggio di manutenzione.

Messaggio di manutenzione per l'utente (→ Appendice)

Messaggio di manutenzione per il tecnico qualificato (→ Istruzioni per l'uso e l'installazione **sensocomFORT**, Appendice)

6 Informazione sul prodotto

6.1 Osservanza e conservazione della documentazione complementare

- ▶ Attenersi a tutte le istruzioni previste per Voi in dotazione con i componenti dell'impianto .
- ▶ In qualità di utente, conservare le presenti istruzioni e tutti altri documenti validi per un uso successivo.

6.2 Validità delle istruzioni

Le presenti istruzioni valgono esclusivamente per:

– 0020260925

6.3 Targhetta del modello

La targhetta del modello si trova sul retro del prodotto.

Targhetta del modello	Significato
Numero di serie	per l'identificazione; dalla settima alla sedicesima cifra = codice articolo del prodotto
VR 92	Denominazione del prodotto
V	Tensione misurata
mA	Corrente misurata
	Leggere le istruzioni

6.4 Numero di serie

È possibile richiamare i numeri di serie alla voce **MENU** → **INFORMAZIONI** → **Numero di serie**. Il codice articolo a 10 cifre si trova nella seconda riga.

6.5 Marcatura CE



Con la marcatura CE viene certificato che i prodotti, conformemente alla dichiarazione di conformità, soddisfano i requisiti fondamentali delle direttive pertinenti in vigore.

La dichiarazione di conformità può essere richiesta al produttore.

6.6 Garanzia e servizio assistenza tecnica

6.6.1 Garanzia

Le informazioni sulla garanzia del produttore sono presenti nelle Country specifics.

6.6.2 Servizio di assistenza clienti

I dati contatto del nostro Servizio Assistenza sono riportati sul retro o nel nostro sito web.

6.7 Riciclaggio e smaltimento

► Incaricare dello smaltimento dell'imballaggio del prodotto l'azienda che lo ha installato.



■ Se il prodotto è contrassegnato con questo simbolo:

- In questo caso non smaltire il prodotto con i rifiuti domestici.
- Conferire invece il prodotto in un punto di raccolta per apparecchi elettrici o elettronici usati.



■ Se il prodotto è munito di batterie contrassegnate con questo simbolo, è possibile che le batterie contengano sostanze dannose per la salute e per l'ambiente.

- In questo caso smaltire le batterie in un punto di raccolta per batterie usate.



Imballo

- Smaltire gli imballi correttamente.
- Osservare tutte le norme vigenti.







6.8 Dati tecnici - Telecomando

Tensione misurata	9 ... 24 V---
Sovratensione transitoria	330 V
Grado di sporco	2
Corrente misurata	< 50 mA
Sezione cavi di collegamento	0,75 ... 1,5 mm ²
Grado di protezione	IP 20
Classe di protezione	III
Temperatura per la prova della biglia	75 °C
Max. temperatura ambiente ammessa	0 ... 60 °C
Umidità ambiente corr.	35 ... 95 %
Funzionamento	Tipo 1
Altezza	109 mm
Larghezza	175 mm
Profondità	26 mm

Appendice

A Soluzione delle anomalie, messaggio di manutenzione

A.1 Soluzione dei problemi

Anomalia	Possibile causa	Provvedimento
Il display rimane scuro	Errore del software	<ol style="list-style-type: none">1. Premere il tasto in alto a destra sul telecomando, per più di 5 secondi, per forzare il riavvio.2. Spegnerne l'interruttore di rete di tutti i generatori termici per circa 1 minuto, quindi riaccenderlo.3. Se il messaggio di errore persiste, contattare il tecnico qualificato.
Impossibile modificare la visualizzazione tramite gli elementi di comando	Errore del software	<ol style="list-style-type: none">1. Premere il tasto in alto a destra sul telecomando, per più di 5 secondi, per forzare il riavvio.2. Spegnerne l'interruttore di rete di tutti i generatori termici per circa 1 minuto, quindi riaccenderlo.3. Se il messaggio di errore persiste, contattare il tecnico qualificato.
Display: Blocco tastiera attivato , impossibile modificare impostazioni e valori	Blocco tastiera attivo	► Premere il tasto in alto a destra sul telecomando per ca. 1 secondo, per disattivare il blocco tasti.
Display: La lingua impostata non è comprensibile	Impostata lingua non corretta	<ol style="list-style-type: none">1. Premere  2 volte.2. Selezionare l'ultima voce del menu ( IMPOSTAZIONI) e confermare con .3. Alla voce  IMPOSTAZIONI selezionare la seconda voce del menu e confermare con .4. Scegliere la lingua comprensibile e confermare con .

A.2 Messaggi di manutenzione

#	Codice/ Significato	Descrizione	Intervento di manutenzione	Intervallo	
1	Mancanza d'acqua: seguire le indicaz. nel generatore di cal.	Nell'impianto di riscaldamento la pressione dell'acqua è troppo bassa.	Il riempimento con acqua è riportato nelle istruzioni per l'uso del rispettivo generatore termico	Consultare le istruzioni per l'uso del generatore termico	

B -- Soluzione delle anomalie e degli errori, messaggio di manutenzione

B.1 Soluzione dei problemi

Anomalia	Possibile causa	Provvedimento
Il display rimane scuro	Errore del software	<ol style="list-style-type: none">1. Premere il tasto in alto a destra sul telecomando, per più di 5 secondi, per forzare il riavvio.2. Spegner e riaccendere l'interruttore di rete sul generatore termico, che alimenta la centralina dell'impianto.
	nessuna alimentazione su modulo funzionale 5	▶ Ricollegare l'alimentazione al modulo funzionale 5, che alimenta il comando a distanza.
	Il prodotto è difettoso	▶ Sostituire il prodotto.
Impossibile modificare la visualizzazione tramite gli elementi di comando	Errore del software	▶ Spegner e riaccendere l'interruttore di rete sul generatore termico, che alimenta la centralina dell'impianto.
	Il prodotto è difettoso	▶ Sostituire il prodotto.
Non è possibile sostituire il livello di comando per il tecnico qualificato	Codice sconosciuto per il livello di comando per il tecnico qualificato	▶ Ripristinare il telecomando alle impostazioni di fabbrica. Tutti i valori impostati andranno persi.

B.2 Soluzione del problema

Codice/Significato	Possibile causa	Provvedimento
Comunicazione interrotta comando a distanza 1	Allacciamento a spina non corretto	▶ Controllare l'allacciamento a spina.
	Cavo difettoso	▶ Sostituire il cavo.

Soluzione degli errori in merito ad altri messaggi di errore (→ Istruzioni per l'uso e l'installazione **sensoCOMFORT**, Appendice)

B.3 Messaggi di manutenzione

Messaggi di manutenzione (→ Istruzioni per l'uso e l'installazione **sensoCOMFORT**, Appendice)

Gebruiksaanwijzing en installatiehandleiding

Inhoudsopgave

6.5	CE-markering.....	54		
6.6	Garantie en klantendienst.....	54		
6.7	Recycling en afvoer	54		
6.8	Technische gegevens – afstandsbediening.....	54		
1	Veiligheid.....	45	Bijlage.....	56
1.1	Reglementair gebruik.....	45	A Verhelpen van storingen, onderhoudsmelding	56
1.2	Algemene veiligheidsinstructies	45	A.1 Verhelpen van storingen.....	56
1.3	 -- Veiligheid/voorschriften.....	46	A.2 Onderhoudsmeldingen	56
2	Productbeschrijving.....	47	B  -- Storingen en problemen oplossen, onderhoudsmelding	57
2.1	Wat betekenen de volgende temperaturen?	47	B.1 Verhelpen van storingen.....	57
2.2	Wat is de zone?	47	B.2 Oplossing.....	57
2.3	Wat betekenen tijdvenster?	47	B.3 Onderhoudsmeldingen	57
2.4	Storing vermijden.....	47		
2.5	Display, bedieningselementen en symbolen	47		
2.6	Bedienings- en weergavefuncties.....	49		
3	 -- Montage, elektrische installatie	51		
3.1	Keuze van de leidingen	51		
3.2	Afstandsbediening monteren en op warmteopwekker aansluiten	51		
4	 -- Ingebruikneming	53		
4.1	Installatieassistent doorlopen	53		
4.2	Instellingen aan de systeemthermostaat uitvoeren.....	53		
4.3	Instellingen later wijzigen.....	53		
5	Fout- en onderhoudsmeldingen	53		
5.1	Foutmeldingen	53		
5.2	Onderhoudsmeldingen	53		
6	Informatie over het product.....	53		
6.1	Aanvullend geldende documenten in acht nemen en bewaren	53		
6.2	Geldigheid van de handleiding	53		
6.3	Typeplaatje	54		
6.4	Serienummer	54		

1 Veiligheid

1.1 Reglementair gebruik

Bij ondeskundig of niet voorgescreven gebruik kunnen nadelige gevolgen voor het product of andere voorwerpen ontstaan.

Het product maakt het mogelijk een zone via een eBUS-interface op afstand te bedienen.

Voor het gebruik zijn de volgende componenten nodig:

- **VRC 720**

- Functiemodule FM5

Het reglementaire gebruik houdt in:

- het naleven van de bijgevoegde gebruiks-, installatie- en onderhoudshandleidingen van het product en van alle andere componenten van de installatie
- de installatie en montage conform de product- en systeemvergunning
- het naleven van alle in de handleidingen vermelde inspectie- en onderhoudsvoorwaarden.

Het gebruik volgens de voorschriften omvat bovendien de installatie conform de IP-code.

Dit product kan door kinderen vanaf 8 jaar alsook personen met verminderde fysieke, sensorische of mentale capacitei-

ten of gebrek aan ervaring en kennis gebruikt worden, als ze onder toezicht staan of m.b.t. het veilige gebruik van het product geïnstrueerd werden en de daaruit resulterende gevaren verstaan. Kinderen mogen niet met het product spelen. Reiniging en onderhoud door de gebruiker mogen niet door kinderen zonder toezicht uitgevoerd worden.

Een ander gebruik dan het in deze handleiding beschreven gebruik of een gebruik dat van het hier beschreven gebruik afwijkt, geldt als niet reglementair.

Attentie!

Ieder misbruik is verboden.

1.2 Algemene veiligheidsinstructies

1.2.1 Gevaar door ontoereikende kwalificatie

De volgende werkzaamheden mogen alleen vakmensen met voldoende kwalificaties uitvoeren:

- Montage
- Demontage
- Installatie
- Ingebruikname
- Uitbedrijfname
- ▶ Ga te werk conform de actuele stand der techniek.

Werkzaamheden en functies, die alleen de installateur mag uitvoeren resp. instellen, zijn door het symbool  aangeduid.

1.2.2 Gevaar door foute bediening

Door foute bediening kunt u zichzelf en anderen in gevaar brengen en materiële schade veroorzaken.

- ▶ Lees deze handleiding en alle andere documenten die van toepassing zijn zorgvuldig door, vooral het hoofdstuk "Veiligheid" en de waarschuwingen.
- ▶ Voer als gebruiker alleen de werkzaamheden uit waarover deze gebruiksaanwijzing aanwijzingen geeft en niet met het symbool  zijn aangeduid.

1.3 --

Veiligheid/voorschriften

1.3.1 Gevaar voor materiële schade door vorst

- ▶ Installeer het product niet in ruimtes die aan vorst blootstaan.

1.3.2 Voorschriften (richtlijnen, wetten, normen)

- ▶ Neem de nationale voorschriften, normen, richtlijnen, verordeningen en wetten in acht.

2 Productbeschrijving

2.1 Wat betekenen de volgende temperaturen?

Gewenste temperatuur is de temperatuur, waarop de woonruimtes verwarmd moeten worden.

Verlagingstemperatuur is de temperatuur, die buiten het tijdvenster niet mag worden onderschreden in de woonruimtes.

2.2 Wat is de zone?

Een gebouw kan in meerdere delen worden verdeeld, die zones worden genoemd. Elke zone kan een andere eis aan de CV-installatie hebben.

Voorbeelden voor de indeling in zones:

- In een huis zijn vloerverwarming (zone 1) en een radiatorsysteem (zone 2) aanwezig.
- In een huis zijn er meerdere zelfstandige woonunits.. Elke woonunit krijgt een eigen zone.

2.3 Wat betekenen tijdvenster?

Bijvoorbeeld CV-bedrijf in modus : tijdgestuurd

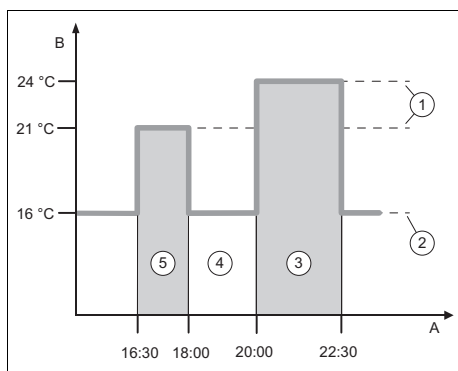

A	Klok	3	Tijdvenster 2
B	Temperatuur	4	buiten de tijdvensters
1	Gewenste temperatuur	5	Tijdvenster 1
2	Verlagingstemp.		

U kunt een dag in meerdere tijdvensters (3) en (5) verdelen. Elk tijdvenster kan

voor een bepaalde periode staan. De tijdvensters mogen elkaar niet overlappen. Elk tijdvenster kunt u aan een andere gewenste temperatuur (1) toewijzen.

Voorbeeld:

16.30 uur tot 18.00 uur; 21 °C

20.00 uur tot 22.30 uur; 24 °C

De afstandsbediening regelt binnen de tijdvensters de woonruimtes naar de gewenste temperatuur. In de tijden buiten de tijdvensters (4) regelt de afstandsbediening de woonruimtes naar de lager ingestelde verlagingstemperatuur (2).

2.4 Storing vermijden

- ▶ Zorg ervoor dat uw afstandsbediening niet wordt afgedekt door meubels, gordijnen of andere voorwerpen.
- ▶ Zorg ervoor dat alle radiatorthermostaatkranen in de kamer waarin de afstandsbediening gemonteerd is, helemaal opgedraaid zijn.

2.5 Display, bedieningselementen en symbolen

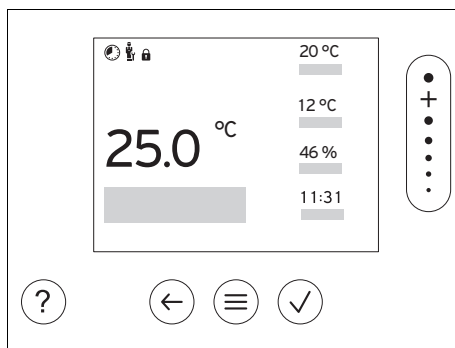

2.5.1 Bedieningselementen

- ≡ - Menü oproepen
- ← - Terug naar het hoofdmenu
- ✓ - Selectie/wijziging bevestigen
- ≡ - Instelwaarden opslaan
- ← - Een niveau terug
- ← - Invoer annuleren

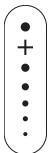



- Door menustructuur navigeren
- Instelwaarde verlagen of verhogen
- Naar afzonderlijke getallen/letters navigeren



- Help oproepen
- Tijdprogramma-assistent oproepen

Actieve bedieningselementen lichten groen op.

1 x  indrukken: u gaat naar de basisweergave.

2 x  indrukken: u gaat naar het menu.

2.5.2 Symbolen



Tijdstuurd verwarmen actief



Toetsenblokkering actief



Onderhoud nodig



Fout in de CV-installatie



Contact opnemen met installateur

2.6 Bedienings- en weergavefuncties

Om het menu op te roepen drukt u 2 x op .

2.6.1 Menupunt REGELING

MENU → REGELING	
→ Zone	
→ Verwarmen → Modus:	→ Manueel → Gewenste temperatuur: °C
	Ononderbroken aanhouden van de gewenste temperatuur
	→ Tijdgestuurd → Weekplanner
	→ Afkoeltemperatuur: °C
	Weekplanner: tot 12 tijdvensters en gewenste temperaturen kunnen per dag worden ingesteld De installateur stelt het gedrag van de CV-installatie buiten de tijdvensters in de functie Nachtmodus: in. In Nachtmodus: betekent: <ul style="list-style-type: none"> – Eco: De verwarming is buiten de tijdvensters uitgeschakeld. De vorstbeveiliging is geactiveerd. – Normaal: De verlagingstemperatuur geldt buiten de tijdvensters. Gewenste temperatuur: °C: geldt binnen de tijdvensters
→ Uit	
Verwarming is uitgeschakeld, warm water is verder beschikbaar, vorstbeveiliging is geactiveerd	
→ Koelen → Modus:	→ Manueel → Gewenste temperatuur: °C
	Ononderbroken aanhouden van de gewenste temperatuur
	→ Tijdgestuurd → Weekplanner
	→ Gewenste temperatuur: °C
	Weekplanner: tot 12 tijdvensters kunnen per dag worden ingesteld, buiten de tijdvensters is koelen uitgeschakeld Gewenste temperatuur: °C: geldt binnen de tijdvensters Buiten de tijdvensters is koelen uitgeschakeld
→ Uit	
Koelen is uitgeschakeld, warm water is verder beschikbaar	
Af fabriek ingestelde naam Zone 1 wijzigen	
→ Afwezigheid	→ Zone: geldt voor de geselecteerde zone in de opgegeven periode
	CV-functie werkt gedurende deze tijd met de vastgelegde afkoeltemperatuur. Fabrieksinstelling: Afkoeltemperatuur: °C 15 °C
→ Stootventileren	CV-functie is gedurende 30 minuten uitgeschakeld.
→ Tijdprogramma-assistent	Programmering van de gewenste temperatuur voor maandag - vrijdag, zaterdag - zondag; de programmering geldt voor de tijdgestuurde functies Verwarmen en Koelen Overschrijft de weekplanners Verwarmen en Koelen

2.6.2 Menupunt INFORMATIE

MENU → INFORMATIE	
→ Actuele temperaturen	
→ Zone	
→ Actuele kamerluchtvochtigheid	
→ Bedieningselementen	Toelichting van de bedieningselementen
→ Menuvoorstelling	Toelichting van de menustructuur
→ Contactgegevens vakman	
→ Serienummer	

2.6.3 Menupunt INSTELLINGEN

MENU → INSTELLINGEN	
 → Installeursniveau	
→ Toegangscode invoeren	Toegang tot installeurniveau, fabrieksinstelling: 00 Bij onbekende toegangscode moet de afstandsbediening naar de fabrieksinstelling worden teruggezet.
→ Fouthistorie	Fouten zijn op tijd gesorteerd opgesomd
→ Adres afstandsbediening:	Elke afstandsbediening krijgt een eenduidig adres, beginnend met adres 1. Voor elke verdere afstandsbediening het adres oplopend doornummers.
→ Softwareversie	
→ Code veranderen	
→ Taal, display	
→ Taal:	
→ Displayhelderheid:	Helderheid bij actief gebruik.
→ Displayhelderheid in rust:	Helderheid in rusttoestand.
→ Offset	
→ Kamertemperatuur: K	Compensatie van het temperatuurverschil tussen de gemeten waarde in de systeemthermostaat en de waarde van een referentiermometer in de woonruimte.
→ Fabrieksinstellingen	De systeemthermostaat zet alle instellingen terug naar de fabrieksinstelling en roept de installatieassistent op. De installatieassistent mag alleen worden uitgevoerd door de installateur.

3 -- Montage, elektrische installatie

3.1 Keuze van de leidingen

Doorsnede leiding

eBUS-leiding (soepel, flexibel van koper)

0,75 ... 1,5 mm²

eBUS-leiding (massief, van koper)

1,0 ... 1,5 mm²

Leidingslengte

eBUS-leiding (soepel, flexibel van koper)

≤ 125 m

3.2 Afstandsbediening monteren en op warmteopwekker aansluiten

- ▶ De CV-installatie moet buiten gebruik worden genomen, voordat werkzaamheden aan de installatie uitgevoerd worden.
- ▶ De elektrische installatie mag alleen door een elektromonteur worden uitgevoerd.

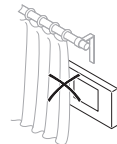
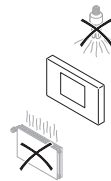
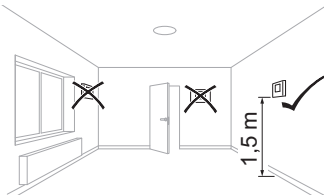
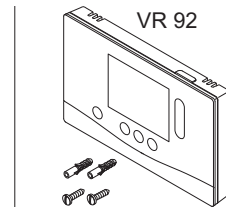

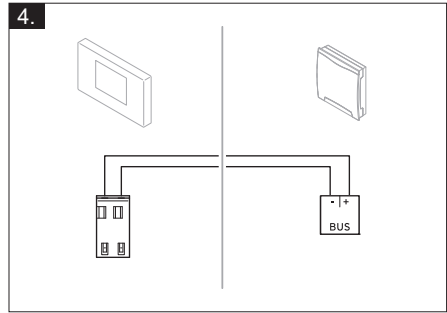
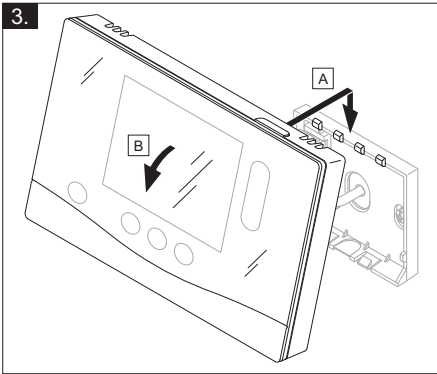
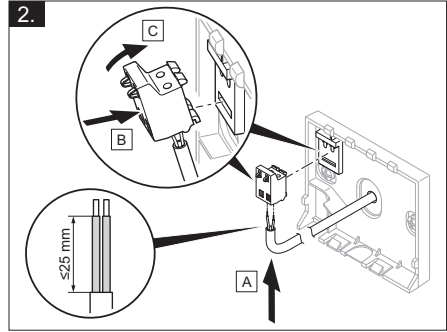
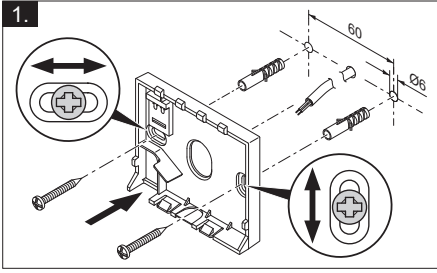

4 -- Ingebruikneming

4.1 Installatieassistent doorlopen

In de installatieassistent bevinden zich bij de opvraag **Taal**.

De installatieassistent doorloopt de noodzakelijke functies met u. Bij elke functie kiest u de instelwaarde die bij de geïnstalleerde CV-installatie past.

Nadat u de installatieassistent doorlopen hebt, verschijnt op het display: **U heeft de installatie-assistent afgesloten!**

4.2 Instellingen aan de systeemthermostaat uitvoeren

1. Selecteer in de functie **Binnen-temp.comp.:** de waarde **Actief** of **Uitgebreid** wanneer u daarnaast de kamertemperatuursensor van de afstandsbediening wilt gebruiken.
2. Stel vast, in welke zone de afstandsbediening geïnstalleerd is.
3. Blader op het display naar de zone waarin de afstandsbediening geïnstalleerd is.
4. Wijs in deze zone in de functie **Zone-toewijzing:** het adres toe aan de afstandsbediening die aangesproken moet worden.

4.3 Instellingen later wijzigen

Alle instellingen die u via de installatieassistent ingevoerd hebt, kunt u later via het bedieningsniveau van de gebruiker of het installaturniveau wijzigen.

5 Fout- en onderhoudsmeldingen

5.1 Foutmeldingen

Op het display verschijnt  met de tekst van de foutmelding.

Foutmeldingen vindt u onder: **MENU** → **INSTELLINGEN** → **Installateursniveau** → **Fouthistorie**

Oplossing (→ gebruiksaanwijzing en installatiehandleiding **sensoCOMFORT**, bijlage)

5.2 Onderhoudsmeldingen

Op het display verschijnt  met de tekst van de onderhoudsmelding.

Onderhoudsmelding voor de gebruiker (→ bijlage)

Onderhoudsmelding voor de installateur (→ gebruiksaanwijzing en installatiehandleiding **sensoCOMFORT**, bijlage)

6 Informatie over het product

6.1 Aanvullend geldende documenten in acht nemen en bewaren

- ▶ Neem alle voor u bestemde handleidingen in acht die bij de componenten van de installatie meegeleverd zijn.
- ▶ Bewaar als gebruiker deze handleiding alsook alle documenten die van toepassing zijn voor het verdere gebruik.

6.2 Geldigheid van de handleiding

Deze handleiding geldt uitsluitend voor:

- 0020260925

6.3 Typeplaatje

Het typeplaatje bevindt zich aan de achterkant van het product.

Typeplaatje	Betekenis
Serienummer	voor de identificatie, 7e tot 16e cijfer = artikelnummer van het product
VR 92	Productbenaming
V	Ontwerpspanning
mA	Nominale stroom
	Handleiding lezen

6.4 Serienummer

Het serienummer kunt u onder **MENU** → **INFORMATIE** → **Serienummer** oproepen. Het 10-cijferige artikelnummer staat op de tweede regel.

6.5 CE-markering



Met de CE-markering wordt aangegeven dat de producten conform de conformiteitsverklaring aan de fundamentele eisen van de desbetreffende richtlijnen voldoen.

De conformiteitsverklaring kan bij de fabrikant geraadpleegd worden.

6.6 Garantie en klantendienst

6.6.1 Garantie

Informatie over de fabrieksgarantie vindt u in de Country specifics.

6.6.2 Serviceteam

De contactgegevens van onze klantenservice vindt u aan de achterkant of op onze website.

6.7 Recycling en afvoer

- ▶ Laat de verpakking door de installateur afvoeren die het product geïnstalleerd heeft.



■ Als het product met dit teken is aangeduid:

- ▶ Gooi het product in dat geval niet met het huisvuil weg.
- ▶ Geeft het product in plaats daarvan af bij een inzamelpunt voor oude elektrische of elektronische apparaten.



■ Als het product batterijen bevat die met dit teken gekenmerkt zijn, kunnen de batterijen substanties bevatten die schadelijk zijn voor gezondheid en milieu.

- ▶ Breng de batterijen in dat geval naar een inzamelpunt voor batterijen.



-- Verpakking

- ▶ Voer de verpakking reglementair af.
- ▶ Neem alle relevante voorschriften in acht.

6.8 Technische gegevens – afstandsbediening







Ontwerpspanning	9 ... 24 V ---
Dimensioneringsstootspanning	330 V
Vervuilingsgraad	2
Nominale stroom	< 50 mA
Doorsnede aansluitleidingen	0,75 ... 1,5 mm ²
Beschermingsklasse	IP 20
Veiligheidscategorie	III
Temperatuur voor de kogeldrukcontrole	75 °C
Max. toegestane omgevings-temperatuur	0 ... 60 °C
Act. kamerluchtvochtigheid	35 ... 95 %
Werking	Type 1
Hoogte	109 mm

Breedte	175 mm
Diepte	26 mm

Bijlage

A Verhelpen van storingen, onderhoudsmelding

A.1 Verhelpen van storingen

Storing	Mogelijke oorzaak	Maatregel
Display blijft donker	Softwarefout	<ol style="list-style-type: none">1. Druk langer dan 5 seconden op de toets rechtsboven op de afstandsbediening om opnieuw opstarten te forceren.2. Schakel de netschakelaar op alle warmteopwekkers gedurende ca. 1 minuut uit en dan opnieuw in.3. Als de foutmelding niet weggaat, informeer dan de installateur.
Geen veranderingen op het display via de bedieningselementen mogelijk	Softwarefout	<ol style="list-style-type: none">1. Druk langer dan 5 seconden op de toets rechtsboven op de afstandsbediening om opnieuw opstarten te forceren.2. Schakel de netschakelaar op alle warmteopwekkers gedurende ca. 1 minuut uit en dan opnieuw in.3. Als de foutmelding niet weggaat, informeer dan de installateur.
Display: Toetsver-grendeling geacti-veerd , geen wijziging van de instellingen en waarden mogelijk	Toetsenblokkering is actief	<p>► Druk ca. 1 seconde op de toets rechtsboven op de afstandsbediening om de toetsenblokkering te deactiveren.</p>
Display: De ingestelde taal begrijpt u niet	Verkeerde taal ingesteld	<ol style="list-style-type: none">1. Druk 2 x op .2. Kies het laatste menupunt ( INSTELLINGEN) en bevestig dit met .3. Kies onder  INSTELLINGEN het tweede menupunt en bevestig dit met .4. Kies de taal die u begrijpt en bevestig met .

A.2 Onderhoudsmeldingen

#	Code/betekenis	Beschrijving	Onderhoudswerk	Interval	
1	Watergebrek: volg de instructies in de warmteopwekker.	In de CV-installatie is de waterdruk te laag.	Het vullen met water vindt u in de bedienings- en montagehandleiding van de betreffende warmteopwekker terug	Zie bedienings- en montagehandleiding van de warmteopwekker	

B -- Storingen en problemen oplossen, onderhoudsmelding

B.1 Verhelpen van storingen

Storing	Mogelijke oorzaak	Maatregel
Display blijft donker	Softwarefout	<ol style="list-style-type: none">1. Druk langer dan 5 seconden op de toets rechtsboven op de afstandsbediening om opnieuw opstarten te forceren.2. Schakel de netschakelaar op de warmteopwekker, die de systeemthermostaat voedt, uit en weer aan.
	Geen voedingsspanning op FM5	► Herstel de voedingsspanning op FM5, welke de afstandsbediening voedt.
	Product is defect	► Vervang het product.
Geen veranderingen op het display via de bedieningselementen mogelijk	Softwarefout	► Schakel de netschakelaar op de warmteopwekker, die de systeemthermostaat voedt, uit en weer aan.
	Product is defect	► Vervang het product.
Geen wissel naar het installatieniveau mogelijk	Code voor installatieniveau onbekend	► Zet de afstandsbediening terug naar de fabrieksinstelling. Alle ingestelde waarden gaan verloren.

B.2 Oplossing

Code/betekenis	Mogelijke oorzaak	Maatregel
Communicatie afstandsbediening 1 onderbroken	Stekkerverbinding niet correct	► Controleer de stekkerverbinding.
	Kabel defect	► Vervang de kabel.

Oplossing bij verdere foutmeldingen (→ gebruiksaanwijzing en installatiehandleiding **sensocomFORT**, bijlage)

B.3 Onderhoudsmeldingen

Onderhoudsmeldingen (→ gebruiksaanwijzing en installatiehandleiding **sensocomFORT**, bijlage)

Country specifics

1 BE, Belgium

1.1 Werksgarantie

Die N.V. VAILLANT gewährleistet eine Garantie von 2 Jahren auf alle Material- und Konstruktionsfehler ihrer Produkte ab dem Rechnungsdatum.

Die Garantie wird nur gewährt, wenn folgende Voraussetzungen erfüllt sind:

1. Das Gerät muss von einem qualifizierten Fachmann installiert worden sein. Dieser ist dafür verantwortlich, dass alle geltenden Normen und Richtlinien bei der Installation beachtet wurden.
2. Während der Garantiezeit ist nur der Vaillant Werkskundendienst autorisiert, Reparaturen oder Veränderungen am Gerät vorzunehmen. Die Werksgarantie erlischt, wenn in das Gerät Teile eingebaut werden, die nicht von Vaillant zugelassen sind.
3. Damit die Garantie wirksam werden kann, muss die Garantiekarte vollständig und ordnungsgemäß ausgefüllt, unterschrieben und ausreichend frankiert spätestens fünfzehn Tage nach der Installation an uns zurückgeschickt werden.

Während der Garantiezeit an dem Gerät festgestellte Material- oder Fabrikationsfehler werden von unserem Werkskundendienst kostenlos behoben. Für Fehler, die nicht auf den genannten Ursachen beruhen, z. B. Fehler aufgrund unsachgemäßer Installation oder vorschriftswidriger Behandlung, bei Verstoß gegen die geltenden Normen und Richtlinien zur Installation, zum Aufstellraum oder zur Belüftung, bei Überlastung, Frosteinwirkung oder normalem Verschleiß oder bei Gewalteinwirkung übernehmen wir keine Haftung. Wenn eine Rechnung gemäß den allgemeinen Bedingungen des Werkvertrags ausgestellt wird, wird diese ohne vorherige schriftliche Vereinbarung mit

Dritten (z. B. Eigentümer, Vermieter, Verwalter etc.) an den Auftraggeber oder/und den Benutzer der Anlage gerichtet; dieser übernimmt die Zahlungsverpflichtung. Der Rechnungsbetrag ist dem Techniker des Werkskundendienstes, der die Leistung erbracht hat, zu erstatten. Die Reparatur oder der Austausch von Teilen während der Garantie verlängert die Garantiezeit nicht. Nicht umfasst von der Werksgarantie sind Ansprüche, die über die kostenlose Fehlerbeseitigung hinausgehen, wie z. B. Ansprüche auf Schadenersatz. Gerichtsstand ist der Sitz unseres Unternehmens. Um alle Funktionen des Vaillant Geräts auf Dauer sicherzustellen und um den zugelassenen Serienzustand nicht zu verändern, dürfen bei Wartungs- und Instandhaltungsarbeiten nur Original Vaillant Ersatzteile verwendet werden!

1.2 Kundendienst

N.V. Vaillant S.A.

Golden Hopestraat 15

B-1620 Drogenbos

Tel. 2 3349300

Fax 2 3349319

Kundendienst / Service après-vente / Klantendienst 2 3349352

info@vaillant.be

www.vaillant.be

Kundendienst / Service après-vente / Klantendienst: 2 3349352

1.3 Conditions de garantie

La période de garantie des produits Vaillant s'élève à 2 ans minimum contre tous les défauts de matériaux et les défauts de construction à partir de la date de facturation. La garantie est d'application pour autant que les conditions suivantes soient remplies:

1. L'appareil doit être installé par un professionnel qualifié qui, sous son entière responsabilité, aura veillé à respecter les normes et réglementations en vigueur pour son installation.

2. Seuls les techniciens d'usine Vaillant sont habilités à effectuer les réparations ou les modifications apportées à un appareil au cours de la période de garantie afin que celle-ci reste d'application. Si d'aventure une pièce non d'origine devait être montée dans un de nos appareils, la garantie Vaillant se verrait automatiquement annulée.
3. Afin que la garantie puisse prendre effet, la fiche de garantie dûment complète, signée et affranchie doit nous être retournée au plus tard quinze jours après l'installation!

La garantie n'est pas d'application si le mauvais fonctionnement de l'appareil serait provoqué par un mauvais réglage, par l'utilisation d'une énergie non adéquate, par une installation mal conçue ou défectueuse, par le non-respect des instructions de montage jointes à l'appareil, par une infraction aux normes relatives aux directives d'installation, de types de locaux ou de ventilation, par négligence, par surcharge, par les conséquences du gel ou de toute usure normale ou pour tout acte dit de force majeure. Dans tel cas, il y aura facturation de nos prestations et des pièces fournies. Toute facturation établie selon les conditions générales du service d'entretien est toujours adressée à la personne qui a demandé l'intervention ou/et à la personne chez qui le travail a été effectué sauf accord au préalable et par écrit d'un tiers (par ex. locataire, propriétaire, syndic...) qui accepte explicitement de prendre cette facture à sa charge. Le montant de la facture devra être acquitté au grand comptant au technicien d'usine qui aura effectué la prestation. La mise en application de la garantie exclut tout paiement de dommages et intérêts pour tout préjudice généralement quelconque. Pour tout litige, sont seuls compétents les tribunaux du district du siège social de notre société. Pour garantir le bon fonctionnement des appareils Vaillant sur long terme, et pour ne pas changer la situation auto-

risée, il faut utiliser lors d'entretiens et dépannages uniquement des pièces détachées de la marque Vaillant.

1.4 Service après-vente

N.V. Vaillant S.A.

Golden Hopestraat 15

B-1620 Drogenbos

Tel. 2 3349300

Fax 2 3349319

Kundendienst / Service après-vente / Klantendienst 2 3349352

info@vaillant.be

www.vaillant.be

Kundendienst / Service après-vente / Klantendienst: 2 3349352

1.5 Fabrieksgarantie

De producten van de NV Vaillant zijn gewaarborgd tegen alle materiaal- en constructiefouten voor een periode van twee jaar vanaf de datum vermeld op de aankoopfactuur die u heel nauwkeurig dient bij te houden. De waarborg geldt alleen onder de volgende voorwaarden:

1. Het toestel moet door een erkend gekwalificeerd vakman geplaatst worden die er, onder zijn volledige verantwoordelijkheid, op zal letten dat de normen en installatievoorschriften nageleefd worden.
2. Het is enkel aan de technici van de Vaillant fabriek toegelaten om herstellingen of wijzigingen aan het toestel onder garantie uit te voeren, opdat de waarborg van toepassing zou blijven. De originele onderdelen moeten in het Vaillant toestel gemonteerd zijn, zoniet wordt de waarborg geannuleerd.
3. Teneinde de waarborg te laten gelden, moet u ons de garantiekaart volledig ingevuld, ondertekend en gefrankeerd terugzenden binnen de veertien dagen na de installatie!

De waarborg wordt niet toegekend indien de slechte werking van het toestel het gevolg is van een slechte regeling, door het

gebruik van een niet overeenkomstige energie, een verkeerde of gebrekkige installatie, de niet-naleving van de gebruiksaanwijzing die bij het toestel gevoegd is, door het niet opvolgen van de normen betreffende de installatievoorschriften, het type lokaal of verluchting, verwaarlozing, overbelasting, bevrozing, elke normale slijtage of elke handeling van overmacht. In dit geval zullen onze prestaties en de geleverde onderdelen aangekend worden. Bij facturatie, opgesteld volgens de algemene voorwaarden van de na-verkoop-dienst, wordt deze steeds opgemaakt op de naam van de persoon die de oproep heeft verricht en/of de naam van de persoon bij wie het werk is uitgevoerd, behoudens voorafgaand schriftelijk akkoord van een derde persoon (bv. huurder, eigenaar, syndic, enz.) die deze factuur uitdrukkelijk ten zijne laste neemt. Het factuurbedrag zal contant betaald moeten worden aan de fabriekstechnicus die het werk heeft uitgevoerd. Het herstellen of vervangen van onderdelen tijdens de garantieperiode heeft geen verlenging van de waarborg tot gevolg. De toekenning van garantie sluit elke betaling van schadevergoeding uit en dit tot voor om het even welke reden ze ook gevraagd wordt. Voor elk geschil, zijn enkel de Tribunalen van het district waar de hoofdzetel van de vennootschap gevestigd is, bevoegd. Om alle functies van het Vaillant toestel op termijn vast te stellen en om de toegelaten toestand niet te veranderen, mogen bij onderhoud en herstellingen enkel nog originele Vaillant onderdelen gebruikt worden.

1.6 Klantendienst

N.V. Vaillant S.A.

Golden Hopestraat 15
B-1620 Drogenbos
Tel. 2 3349300
Fax 2 3349319

Kundendienst / Service après-vente / Klantendienst 2 3349352
info@vaillant.be

www.vaillant.be

Kundendienst / Service après-vente / Klantendienst: 2 3349352

2 CH, Switzerland

2.1 Werksgarantie

Werksgarantie gewähren wir nur bei Installation durch einen anerkannten Fachhandwerksbetrieb. Dem Eigentümer des Geräts räumen wir eine Werksgarantie entsprechend den landesspezifischen Vaillant Geschäftsbedingungen und den entsprechend abgeschlossenen Wartungsverträgen ein. Garantiearbeiten werden grundsätzlich nur von unserem Werkskundendienst ausgeführt.

2.2 Vaillant GmbH Kundendienst Vaillant GmbH (Schweiz, Suisse, Svizzera)

Riedstrasse 12
CH-8953 Dietikon
Tel. +41 44 744 29 29
Fax +41 44 744 29 28
Techn. Vertriebssupport +41 44 744 29 19
info@vaillant.ch
www.vaillant.ch

2.3 Garantie constructeur

Si vous souhaitez bénéficier de la garantie constructeur, l'appareil doit impérativement avoir été installé par un installateur qualifié et agréé. Nous accordons une garantie constructeur au propriétaire de l'appareil conformément aux conditions générales de vente Vaillant locales et aux contrats d'entretien correspondants. Seul notre service après-vente est habilité à procéder à des travaux s'inscrivant dans le cadre de la garantie.

2.4 Vaillant Sàrl

Vaillant Sàrl

Rte du Bugnon 43

CH-1752 Villars-sur-Glâne

Tél. +41 26 409 72 10

Fax +41 26 409 72 14

Service après-vente tél. +41 26 409 72 17

Service après-vente fax +41 26 409 72 19

romandie@vaillant.ch

www.vaillant.ch

2.5 Garanzia del costruttore

La garanzia del costruttore ha valore solo se l'installazione è stata effettuata da un tecnico abilitato e qualificato ai sensi della legge. L'acquirente dell'apparecchio può avvalersi di una garanzia del costruttore alle condizioni commerciali Vaillant specifiche del paese di vendita e in base ai contratti di manutenzione stipulati.

I lavori coperti da garanzia vengono effettuati, di regola, unicamente dal nostro servizio di assistenza.

2.6 Servizio di assistenza

Vaillant GmbH customer service

(→ Anhang 2.2)

3 FR, France

3.1 Garantie

Dans l'intérêt des utilisateurs et eu égard à la technicité de ses produits, Vaillant recommande que leur installation, ainsi que leur mise en service et leur entretien le cas échéant, soient réalisés par des professionnels qualifiés. En tout état de cause, ces opérations doivent être réalisées en conformité avec les règles de l'art, les normes en vigueur et les instructions émises par Vaillant.

Les produits Vaillant bénéficient d'une garantie commerciale accordée par le constructeur. Sa durée et ses conditions sont définies dans la Carte de Garantie livrée avec le produit et dont les disposi-

tions s'appliquent prioritairement en cas de contradiction avec tout autre document. Cette garantie n'a pas pour effet d'exclure l'application des garanties prévues par la loi au bénéfice de l'acheteur du produit, étant entendu que ces dernières ne s'appliquent pas lorsque la défaillance du produit trouve son origine dans une cause étrangère, en ce compris notamment :

- défaut d'installation, de réglage, de mise en service, d'entretien ou de maintenance, notamment lorsque ces opérations n'ont pas été réalisées par un professionnel qualifié, dans le respect des règles de l'art ou des recommandations émises par le fabricant (notamment dans la documentation technique mise à disposition des utilisateurs ou des professionnels) ;
- caractéristiques techniques du produit inadaptées aux normes applicables dans la région d'installation ;
- défaillance de l'installation ou des appareils auxquels les produits Vaillant sont raccordés ;
- dimensionnement du produit inapproprié aux caractéristiques de l'installation ;
- conditions de transport ou de stockage inappropriées ;
- usage anormal des produits ou des installations auxquelles ils sont reliés ;
- dysfonctionnement d'une pièce de rechange non commercialisée par le constructeur ;
- environnement inapproprié au fonctionnement normal des produits, en ce compris : caractéristiques de la tension d'alimentation électrique, nature ou pression de l'eau utilisée, embouage, gel, atmosphère corrosive, ventilation insuffisante, protections inadaptées, etc. ;
- Intervention d'un tiers ou cas de force majeure tel que défini par la Loi et les Tribunaux français.

3.2 Service après-vente

Les coordonnées de notre service après-vente sont indiquées au verso ou sur le site www.vaillant.fr.

4 IT, Italy

4.1 Condizioni di Garanzia convenzionale

1. Vaillant garantisce la qualità, l'assenza di difetti e il regolare funzionamento dei propri prodotti, impegnandosi a eliminare ogni difetto originario a titolo completamente gratuito nel periodo coperto dalla presente Garanzia.
 2. La presente Garanzia è offerta per l'acquisto dei prodotti nuovi e dura DUE ANNI dalla data di acquisto del prodotto da parte dell'utente finale.
 3. La presente Garanzia opera esclusivamente per i prodotti Vaillant commercializzati e installati in Italia, Repubblica di San Marino, stato Città del Vaticano e viene prestata da Vaillant, i cui riferimenti sono indicati in calce, attraverso la propria Rete di Assistenza Tecnica Ufficiale denominata "Vaillant Service".
 4. Per far valere i diritti di cui alla presente Garanzia convenzionale l'utente dovrà:
 - far effettuare la Prima Accensione Gratuita da un centro d'assistenza Ufficiale per i seguenti prodotti: caldaie, termoregolazione, collettori e bollitori solari, pompe di calore, unità di ventilazione meccanica controllata. All'atto della Prima Accensione il CAT provvederà a registrare sulla Cartolina di Garanzia la data di acquisto del prodotto da parte dell'utente attestata da un titolo di acquisto e dalla dichiarazione di conformità, incaricandosi di consegnarla a Vaillant Group Italia S.p.A.
 - compilare la Cartolina di Garanzia e spedirla direttamente a Vaillant
- Group Italia S.p.A, per i seguenti prodotti: scaldabagni e condizionatori. Per la validità della garanzia farà fede il titolo di acquisto del prodotto e la dichiarazione di conformità rilasciata da una ditta abilitata secondo le norme vigenti;
- richiedere in caso di difetto o guasto l'intervento gratuito a domicilio sul prodotto installato contattando il Centro di Assistenza Ufficiale.
 5. La Prima Accensione Gratuita del prodotto non costituisce in nessun caso il collaudo dell'impianto e neppure sostituisce altre operazioni di installazione, verifica, controllo e manutenzione dovute e svolte sull'impianto da soggetti abilitati a norma di Legge, le quali, anche se richieste in occasione della Prima Accensione Gratuita, dovranno essere concordate e prestate separatamente dalla presente Garanzia. A titolo indicativo e non esaustivo, per esempio: riempimento circuito riscaldamento, circuito solare, circuito frigorifero, circuito soluzione salina, analisi di combustione, prova tenuta tubazione gas, prova di tiraggio della canna fumaria, etc.
 6. Vaillant si riserva di valutare e di offrire un rimedio di riparazione, o di sostituzione, tecnicamente idoneo a risolvere gli eventuali difetti del prodotto. In ogni caso la riparazione o la sostituzione di pezzi del prodotto, o se necessario l'eventuale sostituzione del prodotto durante il periodo coperto dalla presente Garanzia, non comportano un prolungamento del periodo di Garanzia.
 7. Sono esclusi dalla presente Garanzia altri prodotti presenti nell'impianto, non inseriti in questa garanzia, e tutti i difetti che risultano dovuti alle seguenti cause:
 - manomissione o errata regolazione del prodotto da parte dell'utente o

- di terzi al di fuori della Rete di Assistenza Tecnica Vaillant Service,
- condizioni di utilizzo non previste dalle istruzioni e avvertenze, precauzioni, raccomandazioni fornite da Vaillant a corredo del prodotto e degli obblighi di manutenzione imposti dalla legislazione vigente;
 - condizioni di utilizzo e manutenzioni errate del prodotto e/o dell'impianto, tenuto conto di quanto indicato nelle istruzioni, avvertenze, precauzioni, raccomandazioni,
 - utilizzo di parti di ricambio non originali Vaillant,
 - fenomeni non imputabili al prodotto quali errato dimensionamento, blocchi o malfunzionamenti delle pompe e/o intasamenti dovuti a sporcizia in genere presente nei circuiti (es. di riscaldamento, sanitario, frigorifero ecc.),
 - difettosità dell'impianto, errori di installazione o non conformità dell'impianto rispetto alle istruzioni (avvertenze, precauzioni, raccomandazioni) e alle leggi e ai regolamenti e alle norme tecniche applicabili (es. errata regolazione, alimentazione del prodotto con gas o tensione impropria, utilizzo al di fuori del campo di omologazione del prodotto, mancanza del collegamento delle valvole di sicurezza alla rete fognaria ecc.),
 - comportamenti colposi o dolosi imputabili a soggetti terzi rispetto a Vaillant, nelle fasi di trasporto, movimentazione, stoccaggio, montaggio, installazione e regolazione del prodotto,
 - eventi di forza maggiore (es. fulmini, inondazioni, terremoti, gelo ecc.), scioperi, manifestazioni o atti vandalici.
 - Sono, inoltre, esclusi:
 - i materiali e le parti di consumo, quali guarnizioni e filtri, se non
 - quando sia provato il vizio di fabbricazione,
 - le spese necessarie per la riparazione di prodotti installati in ambienti e/o posizioni difficilmente raggiungibili dal Centro Assistenza Ufficiale senza l'ausilio di attrezzature particolari (a titolo di puro esempio: ponteggi, scale, carrelli elevatori, smontaggio di arredi, es. pensili della cucina),
 - la fornitura e l'acquisto di combustibile, energia elettrica, acqua potabile, ecc.
 - Ogni eventuale intervento di assistenza tecnica richiesto per eliminare difetti o guasti imputabili a una delle cause di esclusione di cui sopra potrà essere concordato separatamente dalla presente Garanzia, e tutti i costi e gli oneri relativi saranno a carico dell'utente.
8. La presente Garanzia Convenzionale lascia impregiudicati i diritti dell'utente rispetto a quanto stabilito dalla Direttiva 99/44/CEE per le garanzie legali di vendita e dal relativo Decreto di recepimento in Italia (D.Lgs. n. 206/2005 – Codice del Consumo).
9. Le presenti condizioni di Garanzia sono le uniche offerte dalla Vaillant all'utente e non possono essere sostituite o modificate da altre dichiarazioni o promesse da chiunque fornite. Solo Vaillant Group Italia potrà integrare le condizioni di garanzia per alcuni prodotti (le dichiarazioni saranno eventualmente consultabili sul sito internet www.vaillant.it).

4.2 Servizio di assistenza Italia

I Centri di Assistenza ufficiali Vaillant sono formati da tecnici qualificati e sono istruiti direttamente da Vaillant sui prodotti.

I Centri di Assistenza ufficiali Vaillant utilizzano inoltre solo ricambi originali.

Contatti il Centro di Assistenza ufficiale Vaillant più vicino chiamando il numero verde 800-088766 oppure consultando il sito www.vaillant.it

5.2 Consumentenservice

Mocht u nog vragen hebben, dan staan onze medewerkers van de consumentenservice u graag te woord: (020) 565 94 20.

5.3 Serviceteam

Het Serviceteam dient ter ondersteuning van de installateur en is tijdens kantooruren te bereiken op nummer:

Serviceteam: 020 5659440

5 NL, Netherlands

5.1 Fabrieksgarantie

Fabrieksgarantie wordt verleend alleen indien de installatie is uitgevoerd door een door Vaillant Group Netherlands B.V. erkende installateur conform de installatievoorschriften van het betreffende product.

De eigenaar van een Vaillant product kan aanspraak maken op fabrieksgarantie die conform zijn aan de algemene garantiebepalingen van Vaillant Group Netherlands B.V.

Garantiewerkzaamheden worden uitsluitend door de servicedienst van Vaillant Group Netherlands B.V. of door een door Vaillant Group Netherlands B.V. aangewezen installatiebedrijf uitgevoerd.

Eventuele kosten die gemaakt zijn voor werkzaamheden aan een Vaillant product gedurende de garantieperiode komen alleen in aanmerking voor vergoeding indien vooraf toestemming is verleend aan een door Vaillant Group Netherlands B.V. aangewezen installatiebedrijf en als het conform de algemene garantiebepalingen een werkelijk garantiegeval betreft.

Supplier

N.V. Vaillant S.A.

Golden Hopestraat 15 ■ B-1620 Drogenbos
Tel. 2 3349300 ■ Fax 2 3349319
Kundendienst / Service après-vente / Klantendienst 2 3349352
info@vaillant.be ■ www.vaillant.be

Vaillant GmbH (Schweiz, Suisse, Svizzera)

Riedstrasse 12 ■ CH-8953 Dietikon
Tel. +41 44 744 29 29 ■ Fax +41 44 744 29 28
Techn. Vertriebsupport +41 44 744 29 19
info@vaillant.ch ■ www.vaillant.ch

Vaillant Sàrl

Rte du Bugnon 43 ■ CH-1752 Villars-sur-Glâne
Tél. +41 26 409 72 10 ■ Fax +41 26 409 72 14
Service après-vente tél. +41 26 409 72 17 ■ Service après-vente fax +41
26 409 72 19
romandie@vaillant.ch ■ www.vaillant.ch

SDECC SAS (une société de Vaillant Group en France)

SAS au capital de 19 800 000 euros - RCS Créteil 312 574 346 ■ Siège
social: 8 Avenue Pablo Picasso
94120 Fontenay-sous-Bois
Téléphone 01 4974 1111 ■ Fax 01 4876 8932
www.vaillant.fr

Vaillant Group Italia S.p.A.

Via Benigno Crespi 70 ■ 20159 Milano
Tel. +39 02 697 121 ■ Fax +39 02 697 12500
Assistenza clienti 800 088 766
info.italia@vaillantgroup.it ■ www.vaillant.it

Vaillant Group Netherlands B.V.

Postbus 23250 ■ 1100 DT Amsterdam
Telefoon 020 5659200 ■ Telefax 020 6969366
Consumentenservice 020 5659420 ■ Serviceteam 020 5659440
info@vaillant.nl ■ www.vaillant.nl



0020287930_01

Publisher/manufacturer

Vaillant GmbH

Berghauser Str. 40 ■ D-42859 Remscheid
Tel. +492191 18 0 ■ Fax +492191 18 2810
info@vaillant.de ■ www.vaillant.de

© These instructions, or parts thereof, are protected by copyright and may be reproduced or distributed only with the manufacturer's written consent.